

MOUNTING INSTRUCTION

2015-10-27 38-305500b



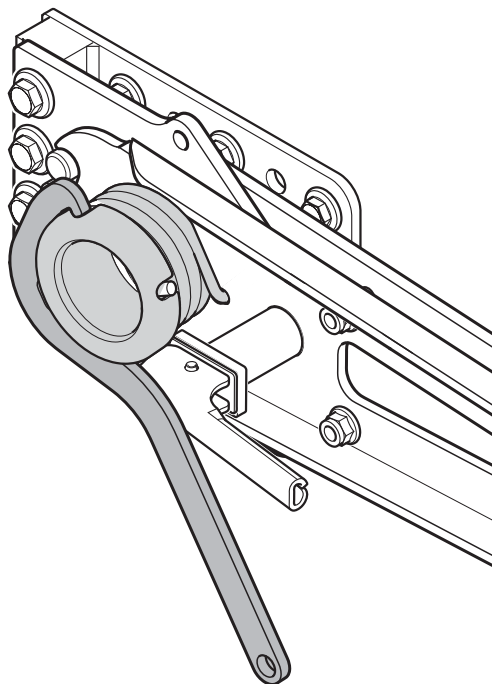

21-587500

39-035100



- | | | | |
|-----------|--|-----------|--|
| DE | Zubehör Klappbarer Unterfahrschutz EUFA | LV | Piederumi Paceļamie Apakšā pabrukšanas aizsargstienis EUFA |
| DK | Tilbehør Opklappeligt kofangersystem EUFA | NL | Toebehoren Opklapbare onderrijbeveiliging EUFA |
| EE | Lisavarustus Kõkkupandava allasõidutõkke EUFA | NO | Tilbehør Oppfellbart underkjøringshinder EUFA |
| FI | Lisävarusteet Alaslaskettava alleajosuoja EUFA | PL | Akcesoria Uchylne zabezpieczenie tylne pojazdu EUFA |
| FR | Accessoires Pare-chocs surbaissé rabattable EUFA | RU | запасные части Опускаемая противоподкатная защита EUFA |
| GB | Accessories Retractable Underrun Protection EUFA | SE | Tillbehör fällbart underkörningsskydd EUFA |

	Montageanleitung Monteringvejledning Paigaldusjuhend Asennusohje	Instructions de montage Mounting instruction Montāžas instrukcija Montagehandleiding	Monteringsanvisning Instrukcja montażowa Указания по монтажу Monteringsanvisning
	Funktionskontrolle Funktionskontrol Talitluskontroll Toiminnan tarkastus	Vérification des fonctions Function check Darbības pārbaude Functiecontrole	Funksjonskontroll Kontrola działania Контроль функций Funktionskontroll
	Visuelle Kontrolle Visuel kontrol Visuaalne kontroll Silmämääräinen tarkastus	Contrôle visuel Visual check Vizuālā pārbaude Visuele controle	Visuell kontroll Kontrola wzrokowa Визуальный контроль Visuell kontroll

DE

Allgemeines

Voraussetzung für die Erteilung der Typzulassung des Fahrzeugs ist die Montage gemäß VBGs Anweisungen. *Identifizieren Sie vor der Montage alle Teile. Montage und Wartung müssen genau und fachmännisch durchgeführt werden. Befolgen Sie die Anweisungen.* Die Anweisungen und etwaigen Rahmen-verstärkungen des Fahrzeugherstellers müssen beachtet werden.



WARNUNG!

Wenn die Schutztraverse noch nicht montiert ist, wird der Arm in Folge der Federkraft mit sehr großer Kraft und Geschwindigkeit nach oben gedreht, wenn er entriegelt wird.

VBG GROUP TRUCK EQUIPMENT AB behält sich technische Änderungen vor.

DK

Generelt

For at opnå typegodkendelse af køretøjet kræves det, at montering er sket i overensstemmelse med VBG's vejledninger. *Identificér alle dele før montering. Montering og service skal udføres på en omhyggelig og fagligt korrekt måde. Følg vejledningen.* Bemærk, at køretøjs-producentens vejledninger og eventuelle rammeforstærkninger skal følges.



ADVARSEL!

Når der ikke monteret en kofanger, svinger armen op med meget stor kraft og hastighed, når den frigøres.

VBG GROUP TRUCK EQUIPMENT AB forbeholder sig retten til konstruktionsændringer.

EE

Üldist

Sõidukile tüübikinnituse saamiseks peab paigaldus toimuma vastavalt VBG juhiste. Määratlege kõik osad enne monteerimist. Paigaldus ja hooldus tuleb teostada hoolikalt ja professionaalselt. Järgige juhiseid. Pange tähele, et arvesse tuleb võtta ka sõiduki tootja juhiseid ja võimalikke ettekirjutusi raamitugevduste osas.



HOIATUS!

Kui kaitselatt pole paigaldatud, liigub vars vabanedes suure jõu ja kiirusega ülespoole.

VBG GROUP TRUCK EQUIPMENT AB jätab endale õiguse konstruktioonimuudatusteks.

FI

Yleistä

Ajoneuvon tyyppihväksyntä edellyttää, että asennus on suoritettu VBG:n antamien ohjeiden mukaisesti. *Tunnista kaikki osat ennen asennusta. Asennus ja huolto on suoritettava huolellisesti ja ammattimaisesti. Noudata ohjeita.* Huomaa, että ajoneuvonvalmistajan ohjeita ja mahdollisia rakennusvahvistuksia on huomioitava.



VAROITUS!

Kun suojapalkkia ei ole asennettu, varsi nousee vapautettaessa erittäin suurella voimalla ja nopeasti.

VBG GROUP TRUCK EQUIPMENT AB pidättää oikeuden rakennemuutoksiin.

FR

Généralités

Afin d'obtenir un certificat de conformité pour le véhicule, le montage doit être effectué selon les instructions de VBG. *Identifier toutes les pièces avant le montage. Le montage et l'entretien doivent être effectués avec le plus grand soin et selon des méthodes de professionnels. Suivre les instructions.* Observer que les instructions du constructeur du véhicule et les éventuels renforts du cadre doivent impérativement être respectés.



AVERTISSEMENT!

Lorsque la traverse de protection n'est pas montée, le bras est tourné vers le haut avec une grande force et une vitesse élevée lorsqu'il est libéré.

VBG GROUP TRUCK EQUIPMENT AB se réserve le droit de modifier sans préavis la conception de ses produits.

GB

Description

To achieve vehicle type approval all mounting has to be done in accordance with VBG Instructions. *Identify all parts before use. Installation and maintenance should be carried out in the correct and approved way. Always follow the instructions.* The truck manufacturers body building instructions must be observed.



WARNING!

When no underrun beam is mounted the arms move upward with great force and speed when released.

VBG GROUP TRUCK EQUIPMENT AB reserve the right to change design specifications without prior notice.

LV

Vispārīga informācija

Lai nodrošinātu atbilstību standarta prasībām, montāžu nepieciešams veikt atbilstoši VBG norādījumiem. *Pirms montāžas identificējiet visas detaļas. Montāža un serviss ir jāveic rūpīgi un profesionāli. Sekojiet norādījumiem.* Iespējams, ka ir jārespektē transportlīdzekļa ražotāja norādījumi un iespējamie rāmja pastiprinājumi.



BRĪDINĀJUMS!

Kad aizsargstienis nav piestiprināts, "roka" tās atbrīvošanas brīdī griežas augšup ar lielu spēku un ātrumu.

VBG GROUP TRUCK EQUIPMENT AB saglabā tiesības izdarīt izmaiņas izstrādājumu konstrukcijās.

NL Algemeen

Om typegoedkeuring voor het voertuig te krijgen, moet de montage zijn uitgevoerd volgens de instructies van VBG. Voor de montage moet u alle onderdelen identificeren. Voer montage en service zorgvuldig en deskundig uit. Volg de instructies. Let op dat rekening moet worden gehouden met de aanwijzingen van de voertuigfabrikant en eventuele frameversterkingen.



WAARSCHUWING!

Wanneer de veiligheidsbalk niet gemonteerd is draaien de armen met grote kracht en snelheid omhoog wanneer deze worden losgemaakt.

VBG GROUP TRUCK EQUIPMENT AB behoudt zich het recht voor op constructiewijzigingen.

NO Generelt

For å opprettholde typegodkjenningen kreves at monteringen utføres ifølge VBG's anvisninger. *Identifiser alle deler før montering. Montering og service skal utføres nøyaktig og fagmessig. Følg anvisningene.* Noter at det må tas hensyn til bil-frabrikantens anvisninger og eventuelle rammeforsterkninger.



ADVARSEL!

Når underkjøringshinder ikke er monteret vris armen oppover med meget stor kraft og hastighet når den frigjøres.

VBG GROUP TRUCK EQUIPMENT AB forbeholder seg retten til konstruksjonsendringer.

PL Informacje ogólne

W celu uzyskania certyfikatu homologacyjnego dla pojazdu wymagane jest, aby montaż został przeprowadzony zgodnie z instrukcją VBG. *Zapoznaj się z poszczególnymi częściami przed przystąpieniem do montażu. Czynności montażowe i serwisowe należy wykonywać dokładnie i fachowo. Stosuj się do instrukcji. Zauważ, że konieczne jest stosowanie się do instrukcji producenta pojazdu oraz uwzględnienie ewentualnych wzmocnień ramy.*



OSTRZEŻENIE!

Gdy belka ochronna nie jest zamontowana, ramię w razie puszczenia odciążane jest do góry z bardzo dużą siłą i szybkością.

VBG GROUP TRUCK EQUIPMENT AB zastrzega sobie prawo wprowadzania zmian produktów bez uprzedzenia.

RU Общая информация

Для получения типового подтверждения для транспортного средства, необходим монтаж устройства в соответствии с указаниями VBG. Перед монтажом проверьте наличие всех деталей. Монтаж и обслуживание должны осуществляться тщательно и профессионально. Следуйте указаниям. Помните, что необходимо принимать во внимание указания изготовителя транспортного средства и возможные усиления рамы конструкции.



ПРЕДУПРЕЖДЕНИЕ!

Если защитная балка не установлена, то при освобождении, рычаг быстро перемещается вверх с очень большой силой.

Компания VBG GROUP TRUCK EQUIPMENT AB сохраняет за собой право на изменения в конструкции.

SE Allmänt

För att erhålla typgodkännande av fordonet krävs att montering skett enligt VBG:s anvisningar. *Identifiera alla delar före montering. Montering och service skall utföras noggrant och fackmannamässigt. Följ anvisningarna.* Notera att fordonstillverkarens anvisningar och eventuella ramförstärkningar måste beaktas.



WARNING!

När skydds balk ej är monterad vrids armen uppåt med mycket stor kraft och hastighet när den frigörs.

VBG GROUP TRUCK EQUIPMENT AB förbehåller sig rätten till konstruktionsförändringar.

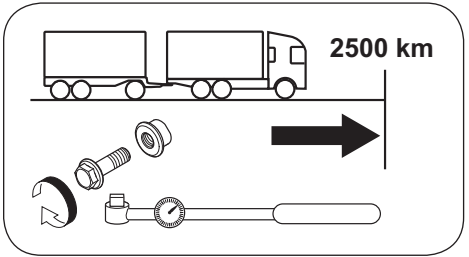
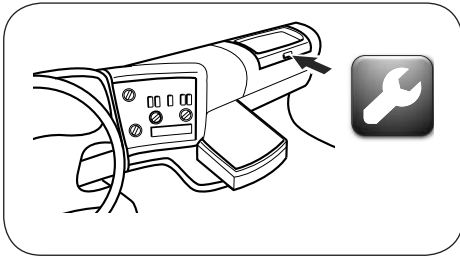
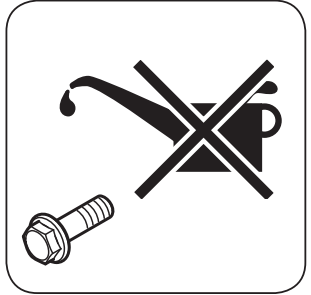
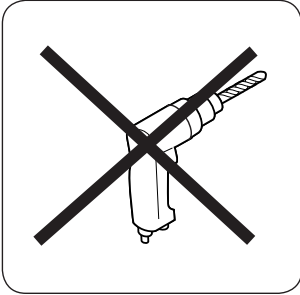

39-035100

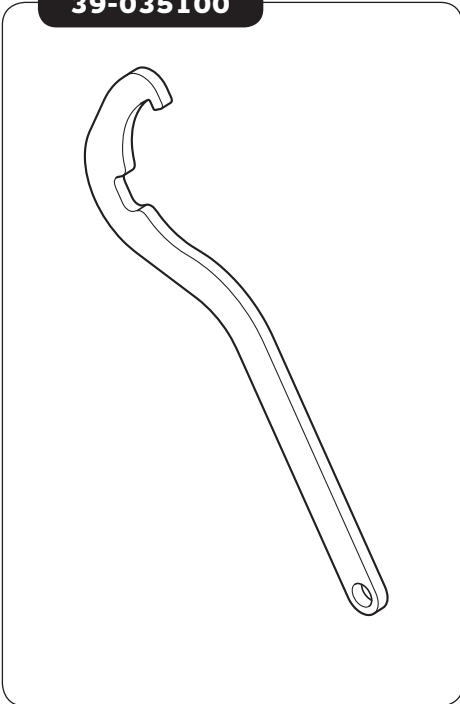

21-587500

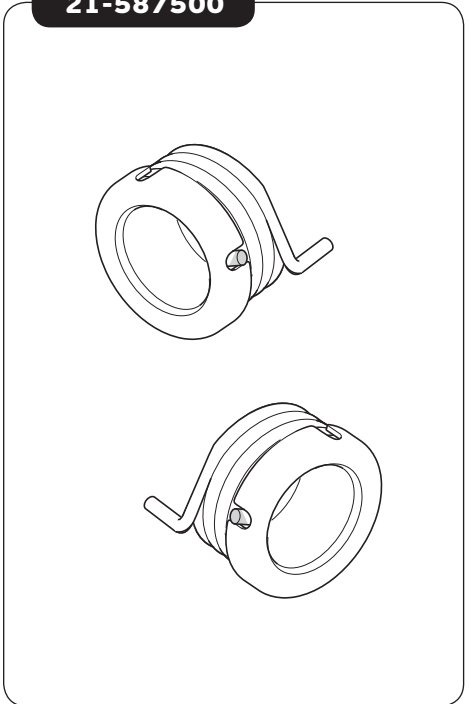



1.

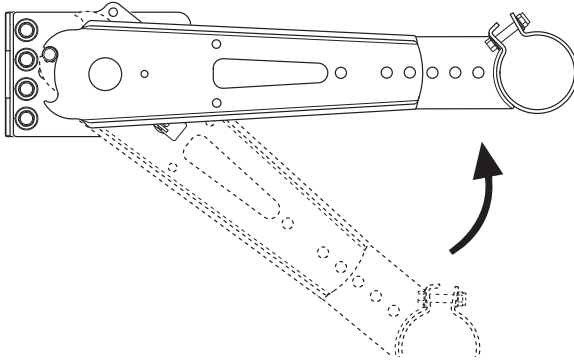

2.

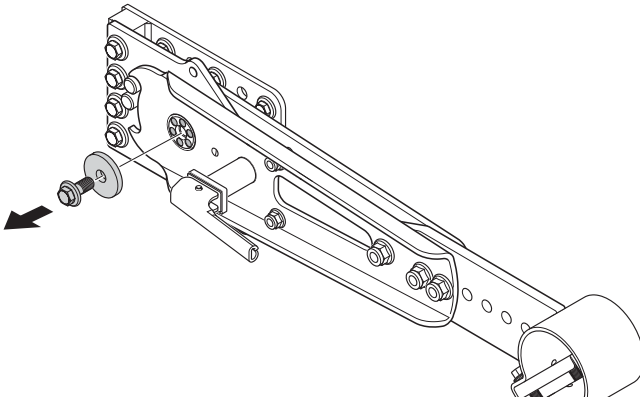

3.

21-587500

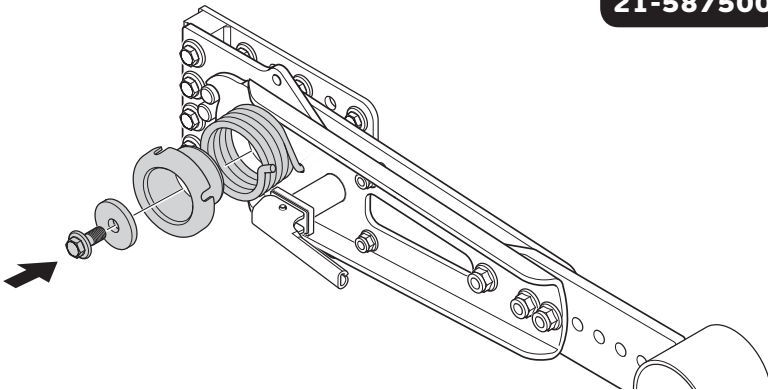

39-035100

3.

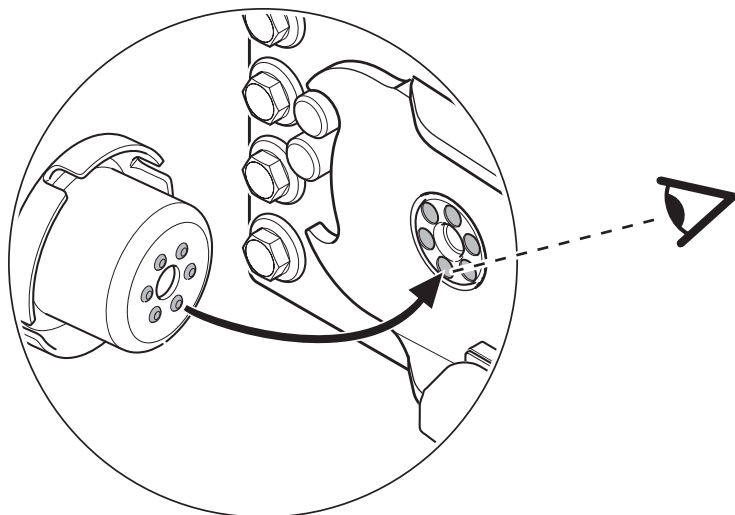
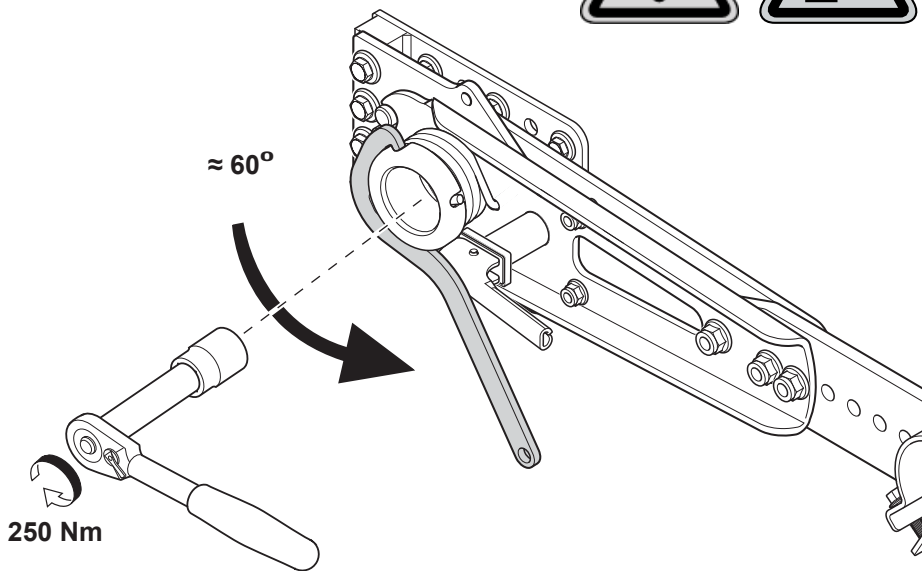

Member of VBG GROUP
www.vbg.eu



The strong connection