

MOUNTING INSTRUCTION

2013-10-18 38-224900b

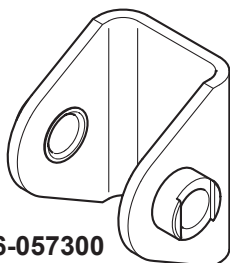

26-057300

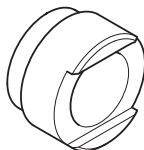

18-055200

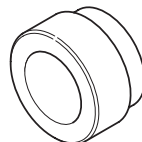

18-055100

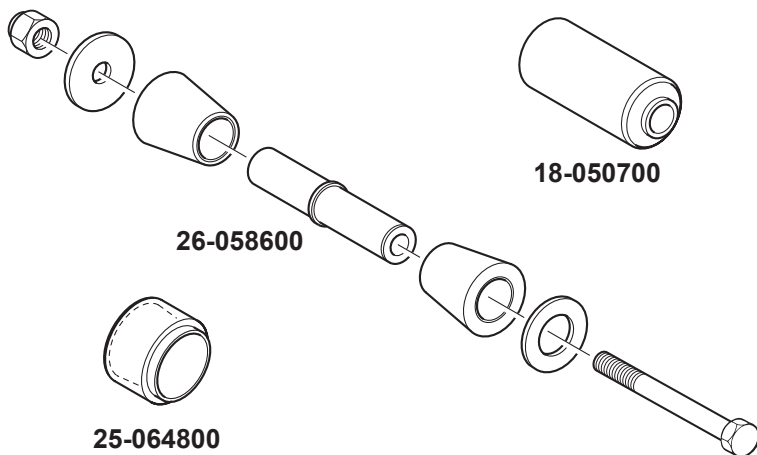

26-058600

18-050700

18-057800

25-064800



DE Einsatzteile Vibrablock, BRIAB

DK Monteringsdele Vibrablock, BRIAB

FI Kiinnitysosat Vibrablock, BRIAB

GB Attachment parts Vibra block, BRIAB

LV Stiprinājuma detaļas Vibrablock BRIAB

NO Innfestingsdetaljer Vibrablock, BRIAB

PL Elementy mocujące Vibrablock, BRIAB

SE Infästningsdetaljer Vibrablock, BRIAB



Montageanleitung
Monteringvejledning
Asennusohje

Mounting instruction
Montāžas instrukcija
Monteringsanvisning

Instrukcja montażowa
Monteringsanvisning

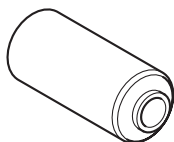

18-050700 x1

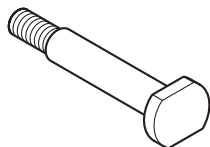

18-057800 x1

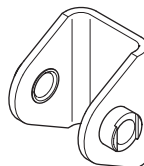

26-057300 x1

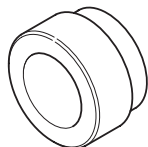

18-055100 x1

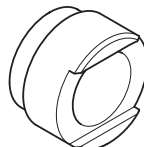

18-055200 x1

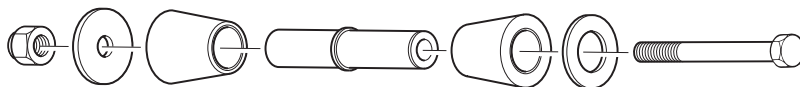

26-058600 x1

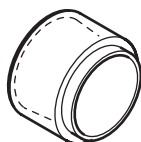

25-064800 x4

DE

Allgemeines

Identifizieren Sie vor der Montage alle Teile. Montage und Wartung müssen genau und fachmännisch durchgeführt werden. Befolgen Sie die Anweisungen. Übergeben Sie alle Anweisungen und Anleitungen dem Kunden, damit dieser die Unterlagen für spätere Wartung und Pflege im Fahrzeug verwahren kann. Bei der Montage der Briab-Befestigung die konischen Buchsen mit wasserlöslichem Schmiermittel einfetten. **Achtung!** Kein Mineralöl verwenden.



Bei Schweißarbeiten am Fahrzeug immer größte Vorsicht walten lassen, damit die elektrische Verkabelung nicht beschädigt wird. Das Minuskabel des Schweißgeräts möglichst nahe an der Schweißstelle des Fahrzeugs anschließen.

DK

Generelt

Controller at alle dele er til stede inden montering. Montering og service skal foretages omhyggeligt og fagmæssigt. Følg anvisningerne. Giv kunden alle anvisninger og instruktioner, så de kan opbevares i bilen med henblik på fremtidig service og vedligeholdelse. Ved montering af Briab-konsoller – smør de koniske bøsninger med vandopløseligt glide middel. OBS! Mineralolie må ikke benyttes.



Ved svejsning på køretøjer skal der altid udvises stor forsigtighed, så der ikke opstår skader på køretøjets elektriske udstyr. Tilslut svejseapparatets returkabel tæt ved svejsestedet på køretøjet.

FI

Yleistä

Tunnista kaikki osat ennen asennusta. Asennus ja huolto on suoritettava huolellisesti ja ammattimaisesti. Noudata ohjeita. Luovuta kaikki ohjeet asiakkaalle ajoneuvossa säilytettäväksi tulevia huoltoja ja kunnossapittoa varten. Briab-vetokorvakkeen asennus - sivele kartiomaisille kumiholkeille vesiliukoista liuostaainetta. HUOM! Mineräaliöljyä ei saa käyttää.



Ajoneuvon hitsauksessa on aina noudatettava erityistä varovaisuutta, etteivät ajoneuvon sähkölaitteet vahingoitu. Liitä hitsauslaitteen miinuskaapeli lähelle hitsauskohtaa.

GB

General

Identify all parts before installation. Installation and service should be carried out carefully and professionally. Follow the instructions. All directives and instructions should be kept in the vehicle for future service and maintenance. When fitting the Briab bracket, lubricate the conical bushings with water-soluble lubricant. NOTE. Mineral oil must not be used.



Always observe great care when welding on trucks to avoid damaging the electrical equipment. Connect the minus cable on the welding equipment near the welding point on the truck.

LV

Vispārēja informācija

Pirms montāžas identificējiet visas detaļas. Montāža un serviss ir jāveic rūpīgi un profesionāli. Sekojiet norādījumiem. Visus norādījumus un instrukcijas, kas būs nepieciešamas servisam un apkopei, nododiet klientam, lai tās tiktu uzglabātas transporta līdzeklī. "Briab" stiprinājuma montēšana – ieeļļojiet koniskās bukses ar ūdenī šķīstošu smērvielu. IEVĒROJIET! Minerāleļļu izmantot nedrīkst!



Metinot pie transporta līdzekļa vienmēr ir jāievēro liela piesardzība, lai nesabojātu transporta līdzekļa elektrisko aprīkojumu. Metināšanas aparāta minusa kabeli pievienojiet tuvu metināšanas vietai pie transporta līdzekļa.

NO

Generelt

Identifiser alle deler før montering. Montering og service skal utføres nøyaktig og fagmessig. Følg anvisningene. Overlever alle anvisninger og instruksjoner til kunden for oppbevaring i kjøretøyet for fremtidig service og vedlikehold. Ved montering av Briabfeste – smør de koniske foringene med et vannløselig smøremiddel. OBS! Mineralolie må ikke brukes.



Ved sveising på kjøretøy skal det alltid utvises stor forsiktighet slik at det ikke påføres skade på kjøretøyets el-utrustning. Fest sveiseapparatets minuskabel nær inntil sveiestedet på kjøretøyet.

PL

Informacje ogólne

Zapoznaj się z poszczególnymi częściami przed przystąpieniem do montażu. Czynnności montażowe i serwisowe należy wykonywać dokładnie i fachowo. Stosuj się do instrukcji. Wszystkie wskazówki i instrukcje należy przekazać klientowi w celu przechowywania ich w pojeździe do wykorzystania przy okazji przyszłych czynności serwisowych i konserwacyjnych. Podczas montażu zaczepów Briab nasmaruj tuleje stożkowe środkiem poślizgowym rozpuszczalnym w wodzie. UWAGA! Nie wolno stosować oleju mineralnego!



Podczas spawania elementów do pojazdu należy zawsze zachowywać dużą ostrożność, aby nie uszkodzić wyposażenia elektrycznego pojazdu. Podłącz kabel ujemny urządzenia spawalniczego do pojazdu w pobliżu miejsca spawania.

SE

Allmänt

Identifiera alla delar före montering. Montering och service skall utföras noggrant och fackmannamässigt. Följ anvisningarna. Lämna alla anvisningar och instruktioner till kunden att förvaras i fordonet för framtida service och underhåll. Vid montering av Briabfäste - smörj de koniska bussningarna med vattenlösligt glide medel. OBS! Mineralolja får ej användas.



Vid svejsning på fordon skall alltid stor försiktighet iakttagas så skada på fordonets elutrustning ej förekommer. Anslut sveitsens minus kabel nära in till sveitsstället på fordonet.

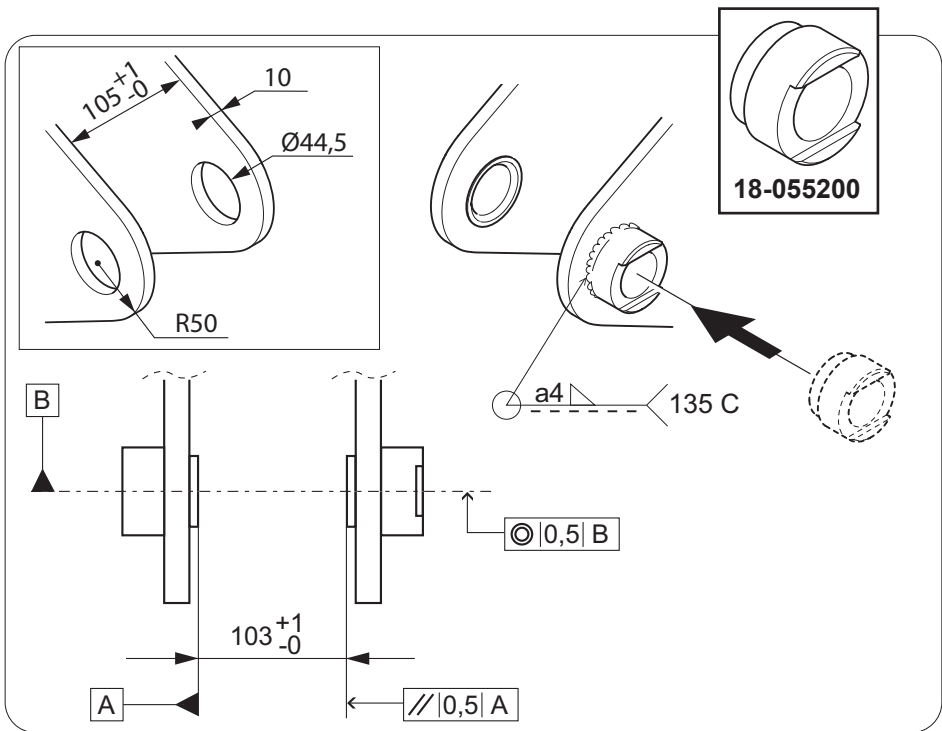
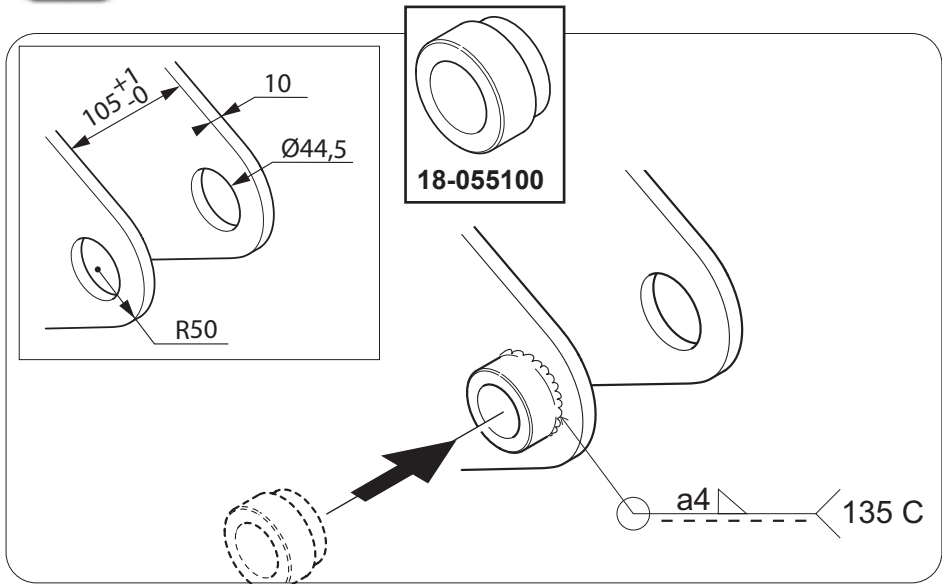

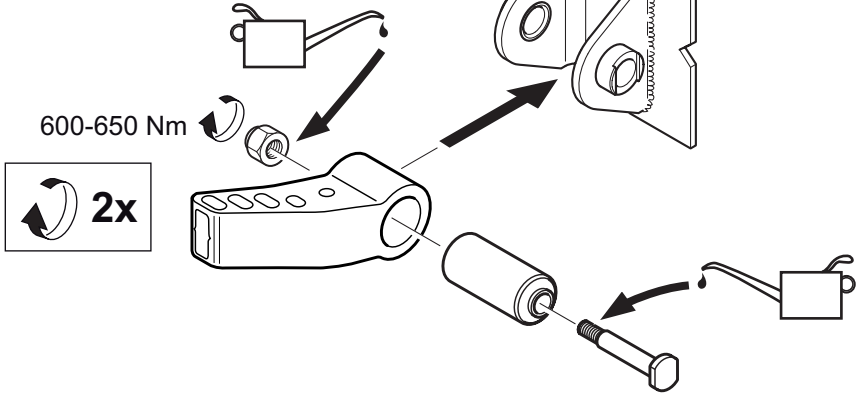
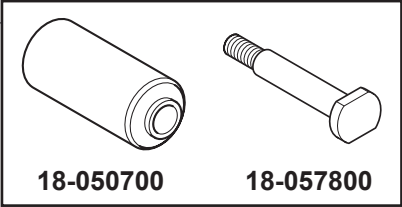
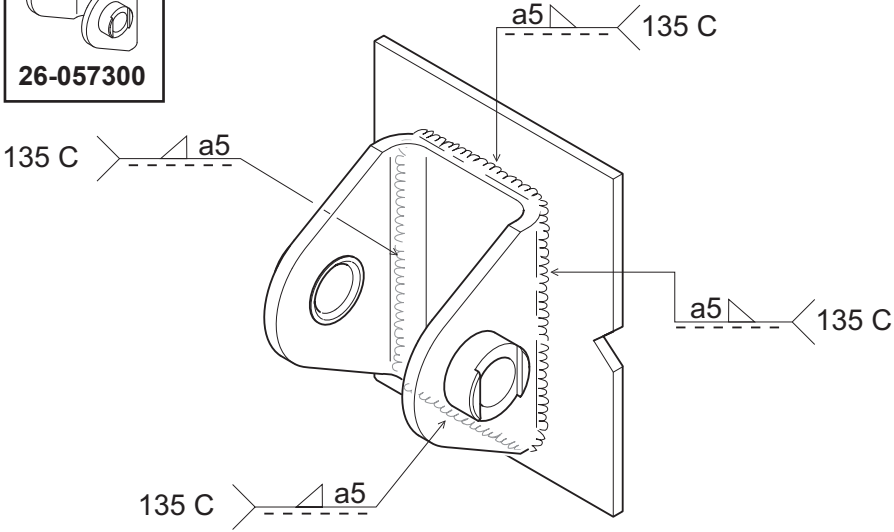
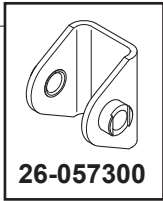

1.

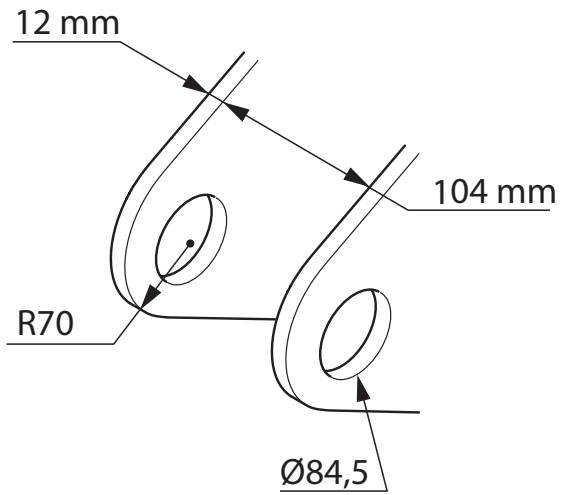
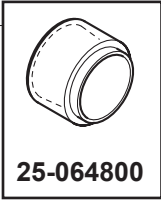

2.

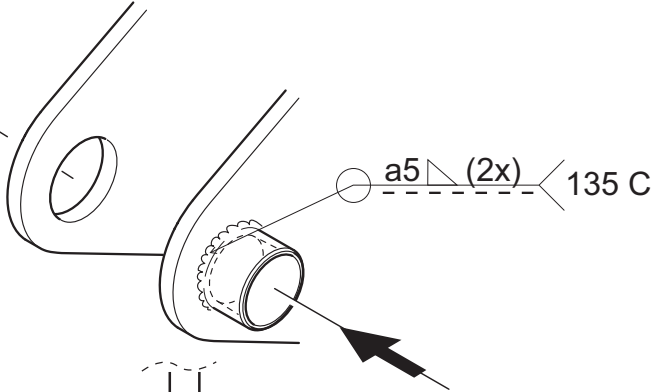

B

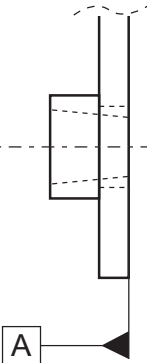

◎|0,5| B

∥|0,5| A

3.



600-650Nm

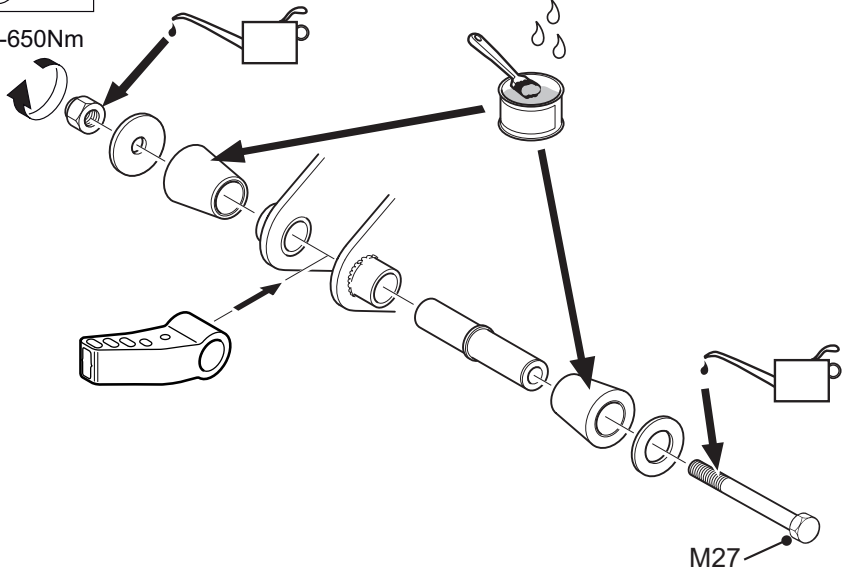

Member of VBG Group
www.vbg.eu



The strong connection