

# MOUNTING INSTRUCTION

2013-06-27 38-250100a



07-112073

07-112473

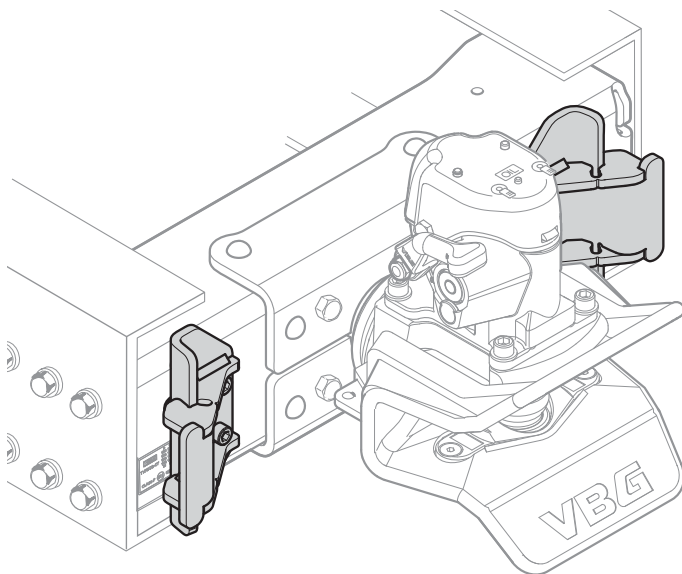

- |  |  |
|--|--|
| <b>DE</b> Schwenkwinkelanzeige, mechanisch               | <b>LV</b> Mehāniskais deformācijas indikators        |
| <b>DK</b> Overdrejningsindikator, mekanisk               | <b>NL</b> Schaarindicator, mechanisch                |
| <b>EE</b> Deformeerumisindikaator, mehaaniline           | <b>NO</b> Sakseindikator, mekanisk                   |
| <b>FI</b> Linkutusvaroitin, mekaaninen                   | <b>PL</b> Wskaźnik złożenia się zestawu, mechaniczny |
| <b>FR</b> Avertisseur de mise en portefeuille, mécanique | <b>RU</b> Индикатор перекручивания                   |
| <b>GB</b> Jack-knife indicator, mechanical               | <b>SE</b> Överknytningsindikator, mekanisk           |



Montageanleitung  
Monteringvejledning  
Paigaldusjuhend  
Asennusohje

Instructions de montage  
Mounting instruction  
Montāžas instrukcija  
Montagehandleiding

Monteringsanvisning  
Instrukcja montażowa  
Указания по монтажу  
Monteringsanvisning



Funktionskontrolle  
Funktionskontrol  
Talituskontroll  
Toiminnan tarkastus

Vérification des fonctions  
Function check  
Darbības pārbaude  
Functiecontrole

Funksjonskontroll  
Kontrola działania  
Контроль функций  
Funktionskontroll



Visuelle Kontrolle  
Visuel kontrol  
Visuaalne kontroll  
Silmäämääinen tarkastus

Contrôle visuel  
Visual check  
Vizuālā pārbaude  
Visuele controle

Visuell kontroll  
Kontrola wzrokowa  
Визуальный контроль  
Visuell kontroll



Allgemeine Warnung!  
Generel advarsel!  
Üldine hoiatus!  
Yleisvaroitus!

Avertissement général!  
General warning!  
Vispārīgs brīdinājums!  
Algemene waarschuwing!

Generell advarsel!  
Ostrzeżenie ogólne!  
Предупреждение общего назначения!  
Allmän varning!



Werkstatt  
Værksted  
Töökoda  
Korjaamo

Atelier  
Workshop  
Remonts  
Werkplaats

Verksted  
Stacja obsługi  
Станция технического обслуживания  
Verkstad

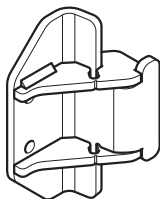

x1

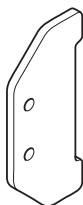

x3

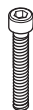

x2



x2

## DE Allgemeines

Einbau der mechanischen Schwenkwinkelanzeige Vor der Montage alle Teile identifizieren. Einbau und Wartung müssen sorgfältig und fachmännisch durchgeführt werden. Stets die Anweisungen befolgen. Dabei ist zu beachten, dass die Breite der Zugstangen im Fuhrpark der Folgefahrzeuge zur Sicherstellung der Funktion nicht um mehr als  $\pm 5$  mm variieren darf. Wenn die Abweichung der Zugstangenbreite größer ist, ist der Einbau auf der Grundlage der schmalsten Zugstange vorzunehmen, wobei der horizontale Winkelausschlag bei Verwendung von breiteren Zugstangen allerdings begrenzt wird.

## DK Generelt

Montering af overdrejningsindikator, mekanisk. Kontroller, at alle dele er til stede inden montering. Montering og service skal foretages omhyggeligt og fagmæssigt. Følg anvisningerne. Bemærk, at trækstængernes bredde i virksomhedens flåde af påhængsvogne ikke må variere mere end  $\pm 5$ mm, for at systemet skal fungere korrekt. Hvis trækstængernes bredde varierer mere, skal monteringen foretages på basis af den smalleste trækstang med den konsekvens, at det vandrette vinkeludslag begrænses, når der benyttes bredere trækstænger.

## EE Üldist

Mehaanilise deformeerumisindikaatori paigaldamine. Määratlege kõik osad enne paigaldust. Paigaldus ja hooldus tuleb teostada hoolikalt ja professionaalselt. Järgige juhiseid. Veenduge, et tiislite laius transpordifirma järelhaagisepargis ei varieeru rohkem kui  $\pm 5$ mm ettenähtud funktsiooni jaoks. Kui tiislite laius varieerub rohkem, tuleb paigaldamisel lähtuda kitsaimast tiislist, nii et laiemate tiislite kasutamisel vähendatakse horisontaalnurka.

## FI Yleistä

Mekaanisen linkutusvaroitimen asentaminen. Tunnista kaikki osat ennen asennusta. Asennus ja huolto on suoritettava huolellisesti ja ammattimaisesti. Noudata ohjeita. Huomaa, että liikennöitsijän perävaunukulustossa käytettävien vetoaisojen leveys saa vaihdella korkeintaan  $\pm 5$  mm tämän toiminnon käyttämiseksi. Jos vetoaisojen leveys vaihtelee enemmän, asennus on tehtävä kapeimman vetoaisan mukaan. Tämä rajoittaa vaakasuuntaista liikekulmaa leveämpien vetoaisojen kohdalla.

## FR Généralités

Montage d'un avertisseur de mise en portefeuille, mécanique. Identifier toutes les pièces avant le montage. Le montage et l'entretien doivent être effectués avec le plus grand soin et selon les instructions recommandées. Suivre les instructions. Noter que la largeur des traverses des remorques de l'entreprise de transport ne doit pas varier de plus de  $\pm 5$  mm pour la fonction voulue. Si la largeur de la traverse varie davantage, le montage doit être effectué sur la base de la traverse la plus étroite avec la conséquence que l'angle horizontal est alors limité quand des traverses plus larges sont utilisées.

## GB General

Installing jack-knife indicator, mechanical. Identify all parts before installation. Installation and service must be carried out carefully and professionally. Follow the instructions. Please note that the width of the drawbars in the haulier's fleet of towing vehicles must not vary by more than  $\pm 5$ mm for the intended function. If the drawbar width varies more, installation must be performed from the narrowest drawbar so that the horizontal angular deflection is limited where a wider drawbar is used.

LV

## Vispārēja informācija

Mehāniskā deformācijas indikatora montāža. Pirms montāžas identificējiet visas detaļas. Montāža un serviss ir jāveic rūpīgi un profesionāli. Sekojiet norādījumiem. Ievērojiet, ka vilcējsijas platums transportlīdzekļa piekabēm nedrīkst pārsniegt  $\pm 5$  mm novirzes robežu. Ja vilcējsijas platums pārsniedz robežu, tad montāža jāveic vilcējsijas šaurākajā daļā, ņemot vērā, ka horizontālā leņķa nobīde jāierobežo līdz vilcējsijas platākajai vietai.

NL

## Algemeen

Montage van schaarindicator, mechanisch. Voor de montage moet u alle onderdelen identificeren. Voer montage en service zorgvuldig en deskundig uit. Volg de aanwijzingen. Let op dat de breedte van de trekstangen in de fleet met aanhangers van het transportbedrijf niet meer dan  $\pm 5$  mm mag variëren voor de bedoelde functie. Wanneer de breedte van de trekstangen meer varieert, moet de montage gebeuren op basis van de smalste trekstang. De consequentie is dat de horizontale hoekuitslag wordt beperkt wanneer bredere trekstangen worden gebruikt.

NO

## Generelt

Montering av sakseindikator, mekanisk. Identifiser alle deler før montering. Montering og service skal utføres på en nøyaktig og fagmessig måte. Følg anvisningene. Legg merke til at trekkstengenes bredde i transportørens tilhengere ikke må variere mer enn  $\pm 5$  mm for tiltenkt funksjon. Når trekkstangbredden varierer mer, må monteringen utføres basert på den smaleste trekkstangen. Konsekvensen blir at det horisontale vinkelutslaget begrenses når det brukes bredere trekkstenger.

PL

## Informacje ogólne

Montaż wskaźnika złożenia się zestawu, mechanicznego. Przed przystąpieniem do montażu zapoznaj się z poszczególnymi częściami. Czynności montażowe i serwisowe należy wykonywać dokładnie i fachowo. Stosuj się do instrukcji. Należy pamiętać, że szerokość dyszli we flocie przyczep przedsiębiorstwa transportowego nie powinna się wahać więcej niż  $\pm 5$  mm w odniesieniu do danej funkcji. Jeśli wahania szerokości dyszli są większe, przy montażu należy uwzględnić najwęższy dyszel, co jednak w konsekwencji ograniczy poziomy kąt wychylenia w razie użycia szerszego dyszla.

RU

## Общая информация

Монтаж индикатора перекручивания, механический. Перед монтажом, проверьте наличие всех деталей. Монтаж и обслуживание должны осуществляться тщательно и профессионально. Следуйте указаниям по монтажу. Помните, что для предназначенной функции, ширина тяговой штанги прицепа в парке машин транспортного предприятия не должна отличаться более, чем  $\pm 5$  мм. Если ширина тяговой штанги отличается больше, чем указанная величина, то монтаж должен делаться, исходя из самой узкой тяговой штанги с учётом ограничения горизонтального бокового отклонения, чтобы можно было использовать более широкие тяговые штанги.

SE

## Allmänt

Montering av överknytningsindikator, mekanisk. Identifiera alla delar före montering. Montering och service skall utföras noggrant och fackmannamässigt. Följ anvisningarna. Observera att dragstångernas bredd i åkeriets flotta av efterfordon ej får variera mer än  $\pm 5$  mm för avsedd funktion. Då dragstångsbredden varierar mer skall montering göras utifrån den smalaste dragstången med konsekvensen att det horisontella vinkelutslaget begränsas då bredare dragstänger används.

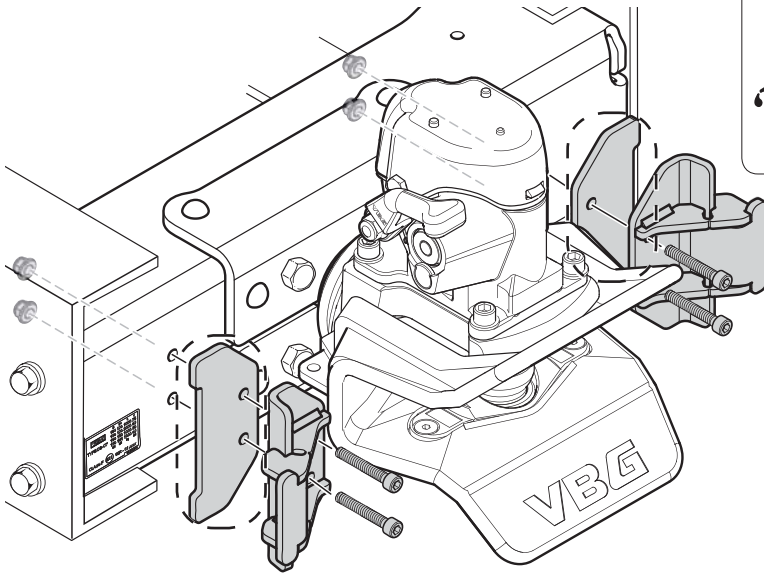

$X = B \cdot \frac{A}{2}$		
X = 58-65	→	0x
X = 66-73	→	1x
X = 74-81	→	2x
X = 82-89	→	3x

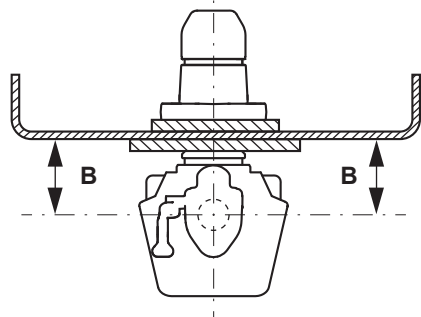
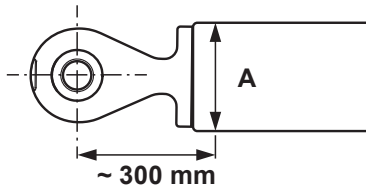

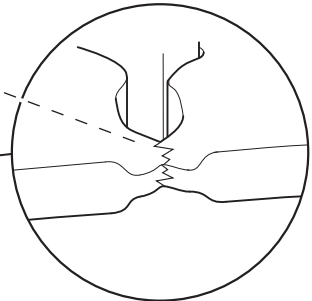
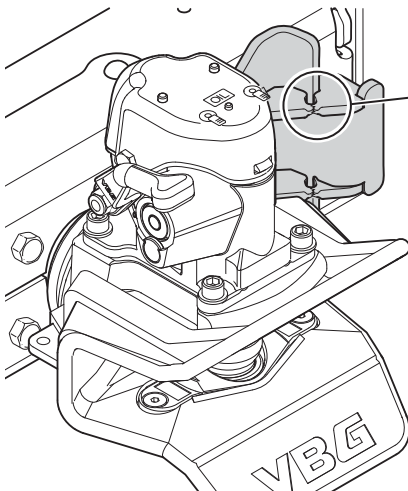
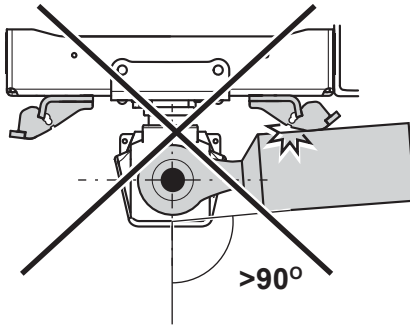
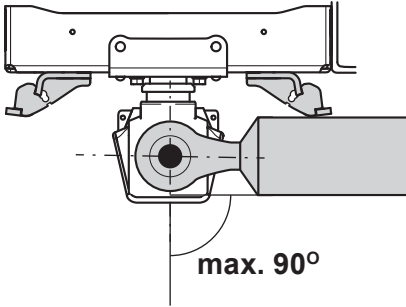



Member of VBG GROUP  
[www.vbg.eu](http://www.vbg.eu)



**The strong connection**