

MOUNTING INSTRUCTION

2010-11-30 38-219400a

08-024700

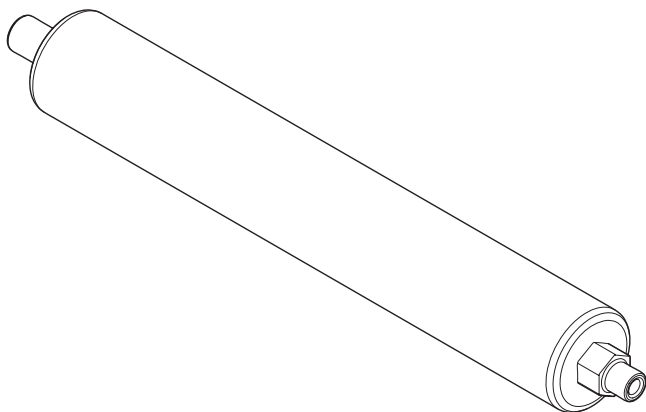

DE Akkumulator

DK Akkumulator

EE Akumulaator

FI Varaaja

FR Accumulateur

GB Accumulator

LV Akumulators

NL Accumulator

NO Akkumulator

PL Zbiornik akumulacyjny

RU Аккумулятор

SE Akkumulator

VBG



Montageanleitung
Monteringvejledning
Paigaldusjuhend
Asennusohje

Instructions de montage
Mounting instruction
Montāžas instrukcija
Montagehandleiding

Monteringsanvisning
Instrukcja montażowa
Указания по монтажу
Monteringsanvisning

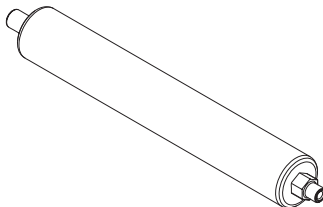
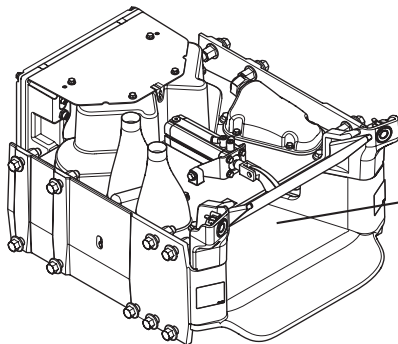

x 1

DE

Allgemeines

Montage von Ersatzteil Akkumulator. *Vor der Montage alle Teile identifizieren. Montage und Wartung müssen sorgfältig und fachmännisch durchgeführt werden. Die Anweisungen befolgen.* Nach der Montage müssen an der Kupplung zur vollständigen Funktionskontrolle eine An- und eine Abkupplung durchgeführt werden. Folgen Sie den Anweisungen unter „Ankuppeln“ und „Abkuppeln“ im Fahrerhandbuch.



Bei allen Arbeiten im Inneren der Kupplung müssen sowohl Druckluft- als auch Stromversorgung unterbrochen werden, um Verletzungen/Beschädigungen vorzubeugen.



Hoher Hydraulikdruck.

Klemmgefahr, das System wird per Automatik betrieben. Sorgen Sie dafür, dass das System nicht mit Druck beaufschlagt ist, wenn Sie Arbeiten am System ausführen. Befolgen Sie dafür die Anweisungen des MFC Tools. Hinweis: Das System enthält einen Akkumulator. Die Arbeiten dürfen nur von Fachleuten durchgeführt werden.

DK

Generelt

Montering af reservedel Akkumulator. *Identificer alle dele før montering. Montering og servicering skal udføres omhyggeligt og håndværksmæssigt korrekt. Følg anvisningerne.* Efter montering skal der foretages en til- og frakobling mhp. at kontrollere alle koblingens funktioner. Følg instruktionerne for "Tilkobling" og "Frakobling" som beskrevet i Førermanualen.



Ved alt arbejde inde i koblingen skal både luft og el afbrydes/slukkes aht. risikoen for skader.



Højt hydraulisk tryk.

Klemrisiko, systemet manøvreres med automatik. Kontrollér altid, at systemet er trykløst, inden arbejdet påbegyndes. Følg instruktionerne til MFC Tool for at gøre systemet trykløst. OBS! Systemet indeholder en akkumulator. Arbejdet må kun udføres af en fagmand.

EE

Üldist

Varuosa Akumulaator montaaž. *Määratlege kõik osad enne monteerimist. Paigaldus ja hooldus tuleb teostada hoolikalt ja professionaalselt. Järgige juhiseid.* Pärast montaaži tuleb haakeseadise kõigi funktsioonide kontrollimiseks teha üks sisse- ja väljalülitus. Järgige "Sisselülitamise" ja "Väljalülitamise" instruksioone Juhii käsiraamatus.



Igasuguste tööde korral liitniku sees tuleb traumaohu tõttu nii õhu- kui ka elektrihüendus katkestada/välja lülitada.



Kõrge hüdrauliline rõhk.

Muljumisohut, süsteemi juhitakse automaatika abil. Enne töö alustamist kandke alati hoolt selle eest, et süsteem oleks rõhuvaba. Süsteemi rõhuvabaks tegemiseks järgige juhiseid MFC Toolis. NB! Süsteem sisaldab akumulaatorit. Tööd võib teostada ainult vastava eriala spetsialist.

FI

Yleistä

Varaosan Varaaja asennus. *Tunnista kaikki osat ennen asennusta. Asennus ja huolto on suoritettava huolellisesti ja ammattimaisesti. Noudata ohjeita.* Asennuksen jälkeen vetokytkimen kaikki toiminnot on tarkastettava tekemällä irti- ja kiinnitykentä. Noudata Kuljettajan ohjekirjassa "Kiinnitykentä" ja "Irtikytkentä" -ohjeita.



Kaikkien kytkimeen liittyvien töiden ajaksi on tapaturmavaaran vuoksi, sekä paineilma- että sähkönsyöttö katkaistava/suljettava.



Korkea hydraulipaine.

Puristumisvaara, järjestelmä toimii automaattisesti. Varmista aina ennen työn aloittamista, että järjestelmän paine on purettu. Järjestelmän paineen purkamisesta on annettu ohjeet MFC Tool -oppaassa. HUOM! Järjestelmään kuuluu varaaja. Työn saa tehdä vain ammattitaitoinen henkilö.

FR

Généralités

Montage de la pièce de rechange Accumulateur. *Identifier toutes les pièces avant le montage. Le montage et l'entretien doivent être effectués avec le plus grand soin et selon les règles de l'art.* *Suivre les instructions.* Après le montage, effectuer un accouplement et désaccouplement pour contrôler toutes les fonctions de l'accouplement. Suivre les instructions indiquées aux sections « Accouplement » et « Désaccouplement » du manuel du conducteur.



Lors de tout travail à l'intérieur du raccord, couper l'air et l'électricité pour éliminer tout risque de blessure.



Pression hydraulique élevée. Risque d'écrasement, le système est manœuvré automatiquement. Toujours vérifier que le système n'est pas sous pression avant de commencer le travail. Pour éliminer toute pression dans le système, suivre les instructions indiquées dans MFC Tool. Note ! Le système contient un accumulateur. Le travail ne doit être effectué que par un professionnel.

GB

General

Installation of spare part Accumulator. *Identify all parts before installation. Installation and service shall be carried out carefully and professionally. Follow the instructions.* Connect and disconnect after the installation to check all functions of the coupling. Follow the instructions for "Connection and Disconnection" in the Driver Manual.



The air and power must be disconnected/switched off during all work on the coupling to prevent the risk of pinch injuries.



High hydraulic pressure. Crushing risk, the system is controlled automatically. Always ensure that the system is depressurised before work is commenced. To depressurise the system, follow the instructions in MFC Tool. NOTE! The system contains an accumulator. Work may only be carried out by a qualified person.

LV

Vispārēja informācija

Akumulators rezerves detaļu montāža. *Pirms montāžas identificējiet visas detaļas. Montāža un serviss ir jāveic rūpīgi un profesionāli. Sekojiet norādījumiem.* Pēc montāžas pārbaudiet, vai darbojas visas sakabes funkcijas, to pievienojot un atvienojot. Sekojiet instrukcijām par „Pievienošanu” un „Atvienošanu” Vadītāja rokasgrāmatā.



Lai neradītu risku, darba laikā savienojumā jābūt atslēgtam gan gaisa, gan elektriskajam savienojumam.



Augsts hidrauliskais spiediens. Saspiešanas risks. Sistēma darbojas automātiski. Pirms darba sākšanas pārbaudiet, vai sistēmā nav spiediena. Lai atslēgtu sistēmai spiedienu, sekojiet instrukcijām MFC Tool (MFC rīks) rokasgrāmatā. IEVĒROJIET! Sistēmā ietilpst akumulators. Darbu drīkst veikt tikai atbilstošs speciālists.

NL

Algemeen

Montage van het reservedeel accumulator. *Voor de montage moet u alle onderdelen identificeren. Voer montage en service zorgvuldig en deskundig uit. Volg de aanwijzingen.* Na de montage moet één keer worden aan- en afgekoppeld om alle functies van de koppeling te controleren. Volg de instructie voor “Aankoppelen” en “Afkoppelen” in de Bedieningshandleiding.



Bij alle werkzaamheden aan de koppeling moeten zowel de lucht als de elektriciteit onderbroken/uit zijn vanwege het risico van ongevallen.



Hoge hydraulische druk. Risico op beknellen, het systeem wordt automatisch bediend. Zorg dat het systeem altijd drukloos is voordat met de werkzaamheden wordt begonnen. Om het systeem drukloos te maken, volgt u de instructies in de MFC Tool. NB! In het systeem zit een accumulator. De werkzaamheden mogen uitsluitend door vaklieden worden uitgevoerd.

NO

Generelt

Montering av reservedel Akkumulator. *Identifiser alle deler før montering. Montering og service skal utføres nøyaktig og fagmessig. Følg anvisningene.* Etter montering skal det foretas en til- og frakopling for å kontrollere alle funksjoner for koblingen. Følg anvisninger for “Tilkopling” og “Frakopling” i Førerhåndboken.



Ved alt arbeid inne i koplingen skal så vel luft som el brytes/slås av på grunn av risikoen for skade.



Høyt hydraulikktrykk. Klemfare, systemet manøvreres med automatikk. Påse alltid at systemet er trykkkløst før arbeid påbegynnes. Følg fremgangsmåtene i MFC Tool for å gjøre systemet trykkkløst. OBS! Systemet inneholder en akkumulator. Arbeidet må kun utføres av fagmann.

PL

Informacje ogólne

Zamontowanie części zamiennej zbiornik akumulacyjny. *Zapoznaj się z poszczególnymi częściami przed przystąpieniem do montażu. Czynności montażowe i serwisowe należy wykonywać dokładnie i fachowo. Stosuj się do instrukcji.* Po zamontowaniu należy przyłączyć i odłączyć przyczepę w celu sprawdzenia działania wszystkich funkcji zaczepu. Stosuj się do instrukcji „Przyłączanie” i „Odłączanie” w Podręczniku dla kierowcy.



W razie wykonywania jakichkolwiek czynności przy zaczepie należy odłączyć/wyłączyć zarówno dopływ powietrza, jak i prądu ze względu na ryzyko odniesienia obrażeń.



Wysokie ciśnienie hydrauliczne. Niebezpieczeństwo zmiążdżenia, automatyczne sterowanie układem. Przed rozpoczęciem prac dopilnować, by rozładowano ciśnienie w układzie. Aby opróżnić układ z ciśnienia, należy zastosować się do instrukcji podanych w MFC Tool. UWAGA! W układzie znajduje się zbiornik akumulacyjny. Prace może wykonywać tylko osoba posiadająca odpowiednie kwalifikacje.

RU

Общая информация

Монтаж запасной части Аккумулятор. *Перед монтажом проверьте наличие всех деталей. Монтаж и обслуживание должны осуществляться тщательно и профессионально. Следуйте указаниям.* После монтажа, для контроля всех функций соединения, необходимо провести подключение и отключение. Следуйте инструкциям для “Подключения” и “Отключения” в Руководстве оператора.



Для избегания риска повреждения, при любой работе внутри соединения, подача воздуха и электричества должна быть отключена.



Высокое гидравлическое давление. Риск заземления, система управляется автоматически. Перед началом работы, всегда убедитесь в том, что в системе нет давления. Для спуска давления в системе, следуйте указаниям в MFC Tool. ВНИМАНИЕ! В системе находится аккумулятор. Работы разрешается проводить только специалистам.

SE

Allmänt

Montering av reservdel Ackumulator. *Identifiera alla delar före montering. Montering och service skall utföras noggrant och fackmannamässigt. Följ anvisningarna.* Efter montering skall en till- och fränkoppling göras för att kontrollera kopplingens alla funktioner. Följ instruktioner för “Tillkoppling” och “Fränkoppling” i Förmanuolen.



Vid allt arbete inne i kopplingen ska såväl luft som el brytas/stängas av på grund av skaderisken.



Högt hydraultryck. Klämrisk, systemet manövreras med automatik. Tillse alltid att systemet är trycklöst innan arbete påbörjas. För att göra systemet trycklöst, följ instruktionerna i MFC Tool. OBS! Systemet innehåller en ackumulator. Arbete får endast utföras av fackman.



1.

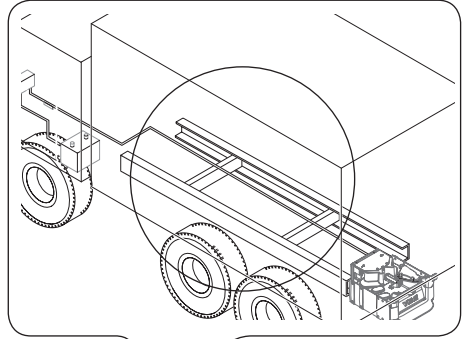
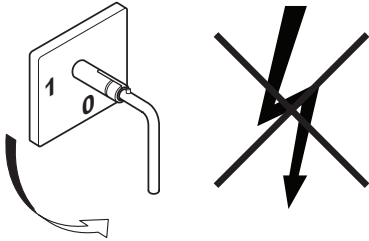

2.

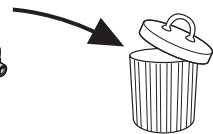
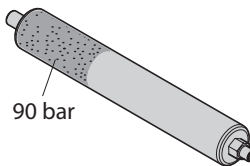
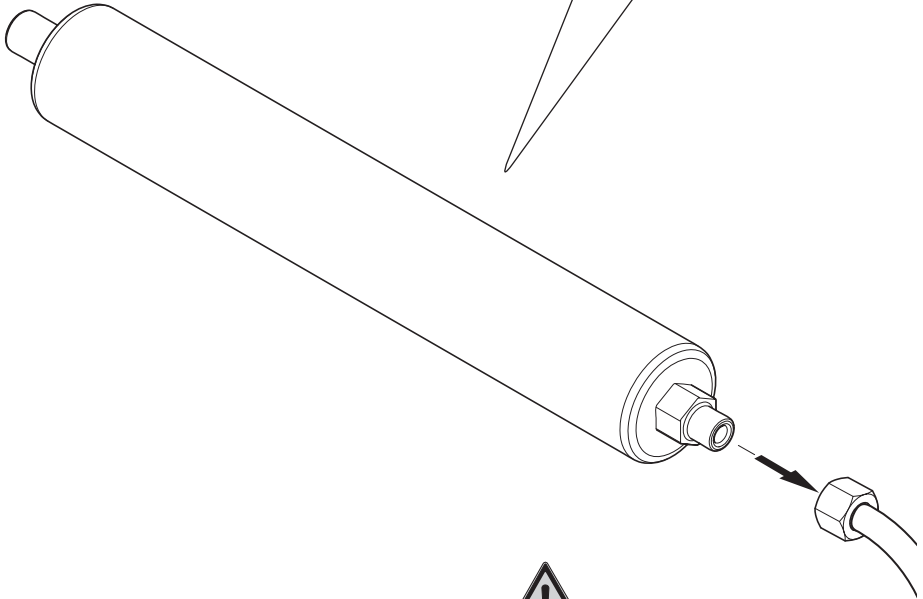



3.

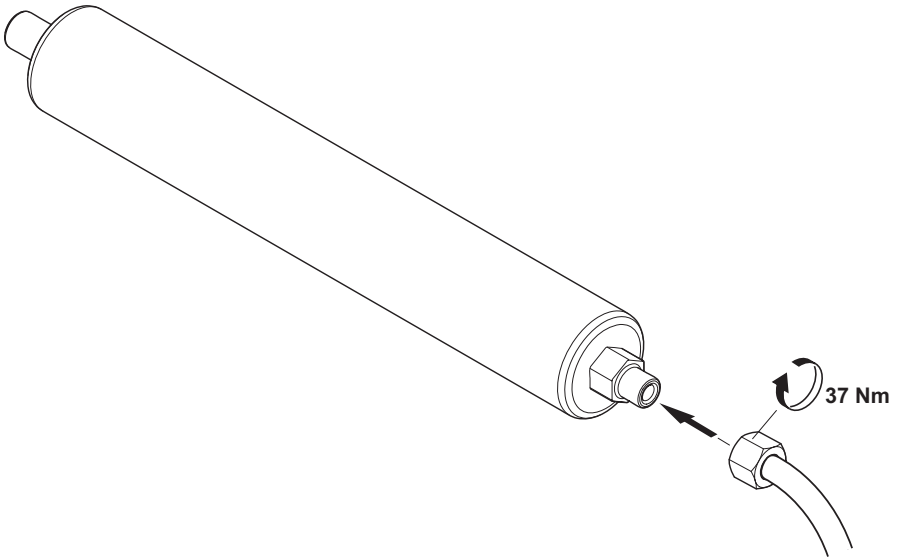

4.

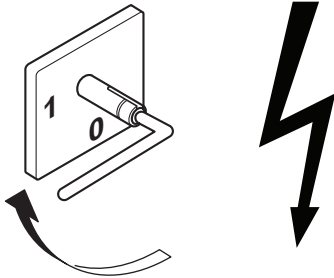

Member of VBG GROUP
www.vbg.eu



The strong connection