

MOUNTING INSTRUCTION

2017-06-12 38-316100a

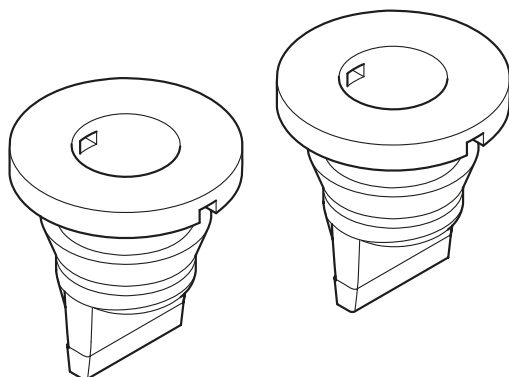

37-152100



-
- | | | | |
|-----------|--------------------|-----------|------------------|
| DE | Ablassventil | LV | Drenāžas vārsts |
| DK | Udtømningsventil | NL | Afvoerventiel |
| EE | Dreanažiklapp | NO | Tarpeventil |
| FI | Tyhjennysventtiili | PL | Zawór spustowy |
| FR | Valve de purge | RU | Сливной клапан |
| GB | Drain valve | SE | Dräneringsventil |



Montageanleitung
Monteringvejledning
Paigaldusjuhend
Asennusohje

Instructions de montage
Mounting instruction
Montāžas instrukcija
Montagehandleiding

Monteringsanvisning
Instrukcja montażowa
Указания по монтажу
Monteringsanvisning

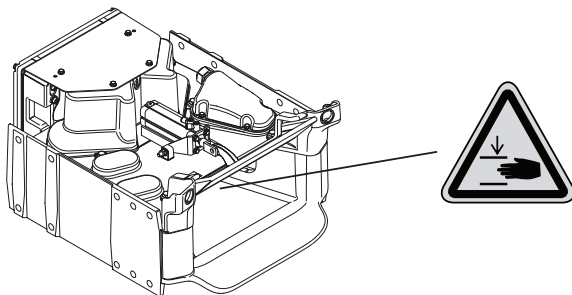

x 2

DE

Allgemeines

Montage von Ersatzteil Ablassventil. *Vor der Montage alle Teile identifizieren. Montage und Wartung müssen sorgfältig und fachmännisch durchgeführt werden. Die Anweisungen befolgen.* Nach der Montage müssen zur Funktionskontrolle eine An- und eine Abkupplung durchgeführt werden. Folgen Sie den Anweisungen unter „Ankuppeln“ und „Abkuppeln“ im Fahrerhandbuch.



Bei allen Arbeiten im Inneren der Kupplung müssen sowohl Druckluft- als auch Stromversorgung unterbrochen werden, um Verletzungen/Beschädigungen vorzubeugen.

DK

Generelt

Montering af reservedelen Udtømningsventil. *Identificer alle dele før montering. Montering og servicering skal udføres omhyggeligt og håndværksmæssigt korrekt. Følg anvisningerne.* Efter montering skal der foretages en til- og frakobling mhp. at kontrollere funktionaliteten. Følg instruktionerne for "Tilkobling" og "Frakobling" som beskrevet i Førermanualen.



Ved alt arbejde inde i koblingen skal både luft og el afbrydes/slukkes aht. risikoen for skader.

EE

Üldist

Varuosa „drenažklapp“ montaaž. *Identifitseerige enne montaaži kõik osad. Paigaldus ja hooldus tuleb teostada hoolikalt ja professionaalselt. Järgige juhiseid.* Pärast montaaži tuleb teostada üks sisse- ja väljalülitamine, et kontrollida seadme funktsioneerimist. Järgige Juhi manuaalis „Sisselülitamise“ ja „Väljalülitamise“ kohta antud juhiseid.



Igasuguste tööde korral liitmiku sees tuleb traumaohu tõttu nii õhu- kui ka elektriühendus katkestada/välja lülitada.

FI

Yleistä

Varaosan Tyhjennysventtiili asennus. *Tunnista kaikki osat ennen asennusta. Asennus ja huolto on suoritettava huolellisesti ja ammattimaisesti. Noudata ohjeita.* Asennuksen jälkeen toiminta on tarkastettava tekemällä irti- ja kiinnitykentät. Noudata Kuljettajan ohjekirjassa annettuja „Kiinnitykentät“ ja „Irtikytkentät“ -ohjeita.



Kaikkien kytkimeen liittyvien töiden ajaksi on tapaturmavaaran vuoksi, sekä paineilma- että sähkönsyöttö katkaistava/suljettava.

FR

Généralités

Montage de la valve de purge de recharge. *Identifier toutes les pièces avant le montage. Le montage et l'entretien doivent être effectués avec le plus grand soin et selon des méthodes de professionnels. Suivre les instructions.* Après le montage, une manoeuvre d'accouplement et de désaccouplement doit être effectuée pour vérifier le fonctionnement. Suivre les instructions de « Accouplement » et « Désaccouplement » dans le Manuel du conducteur.



Lors de tout travail à l'intérieur du raccord, couper l'air et l'électricité pour éliminer tout risque de blessure.

GB

General

Installation of spare part Drain valve. *Identify all parts before installation. Installation and service shall be carried out carefully and professionally. Follow the instructions.* Connect and disconnect after the installation to check functionality. Follow the instructions for “Connection and Disconnection” in the Driver Manual.



The air and power must be disconnected/switched off during all work on the coupling to prevent the risk of pinch injuries.

LV

Vispārēja informācija

Rezerves detaļu montāža: drenāžas vārsts. *Pirms montāžas identificējiet visas detaļas. Montāža un serviss ir jāveic rūpīgi un profesionāli. Sekojiet norādījumiem.* Pēc montāžas pārbaudiet, vai darbojas savienojot un atvienojot. Sekojiet instrukcijām par „Pievienošanu” un „Atvienošanu” Vadītāja rokasgrāmatā.



Lai neradītu risku, darba laikā savienojumā jābūt atslēgtam gan gaisa, gan elektriskajam savienojumam.

NL

Algemeen

Montage van het reserveonderdeel afvoerventiel. *Identificeer alle onderdelen voor u gaat monteren. Montage en service moeten zorgvuldig en professioneel worden uitgevoerd. Volg de instructies.* Na montage moet aan- en afgekoppeld worden om de functie te controleren. Volg de instructies voor “Aankoppeling” en “Afkoppeling” in het bestuurdershandboek.



Bij alle werkzaamheden aan de koppeling moeten zowel de lucht als de elektriciteit onderbroken/ uit zijn vanwege het risico van ongevallen.

NO Generelt

Montering av reservedel Tappeventil. *Identifiser alle deler før montering. Montering og service skal utføres nøyaktig og fagmessig. Følg anvisningene.* Etter montering skal det foretas en til- og frakopling for å kontrollere funksjonen. Følg anvisninger for "Tilkopling" og "Frakopling" i Førerhåndboken.



Ved alt arbeid inne i koplingen skal så vel luft som el brytes/slås av på grunn av risikoen for skade.

PL Informacje ogólne

Montaż części zamiennej Zawór spustowy. *Zapoznaj się z poszczególnymi częściami przed przystąpieniem do montażu. Czynności montażowe i serwisowe należy wykonywać dokładnie i fachowo. Stosuj się do instrukcji.* Po zamontowaniu należy przyłączyć i odłączyć przyczępę w celu sprawdzenia działania. Stosuj się do instrukcji „Przyłączanie” i „Odłączanie” w Podręczniku dla kierowcy.



W razie wykonywania jakichkolwiek czynności przy zacementowaniu należy odłączyć/wyłączyć zarówno dopływ powietrza, jak i prądu ze względu na ryzyko odniesienia obrażeń.

RU Общая информация

Монтаж запасной части Сливной клапан. *Перед монтажом, проверьте наличие всех деталей. Монтаж и обслуживание должны осуществляться тщательно и профессионально. Следуйте указаниям.* После монтажа, для контроля функциональности детали, необходимо произвести её включение и отключение. Следуйте инструкциям для операций "Включение" и "Выключение" в Руководстве для оператора.



Для избегания риска повреждения, при любой работе внутри соединения, подача воздуха и электричества должна быть отключена.

SE Allmänt

Montering av reservdel Dräneringsventil. *Identifiera alla delar före montering. Montering och service skall utföras noggrant och fackmannamässigt. Følg anvisningarna.* Efter montering skall en till- och fränkoppling göras för att kontrollera funktionen. Følg instruktioner för "Tillkoppling" och "Fränkoppling" i Förmanualen.



Vid allt arbete inne i koplingen ska såväl luft som el brytas/stängas av på grund av skaderisken.

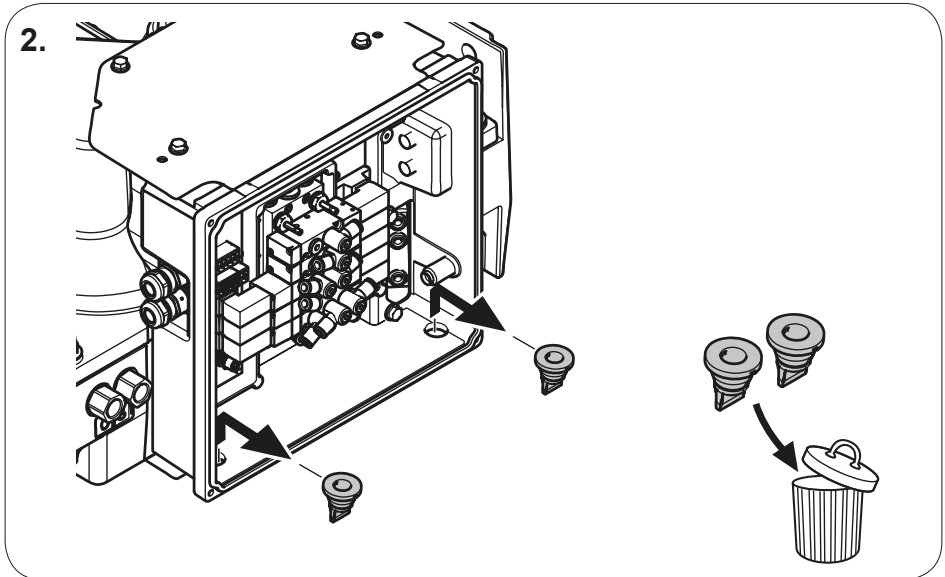
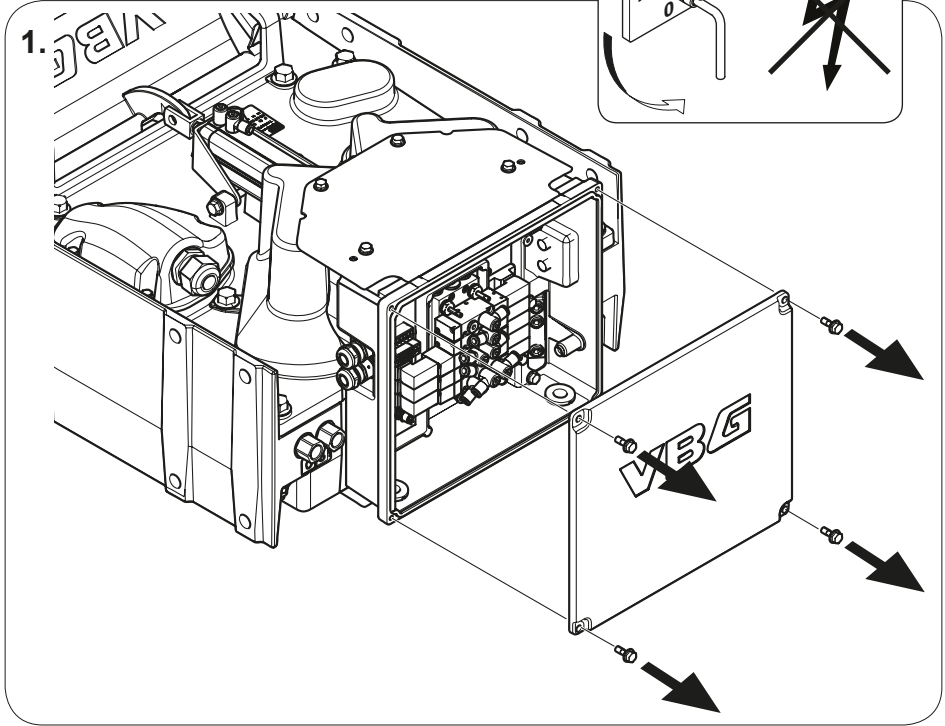

3.

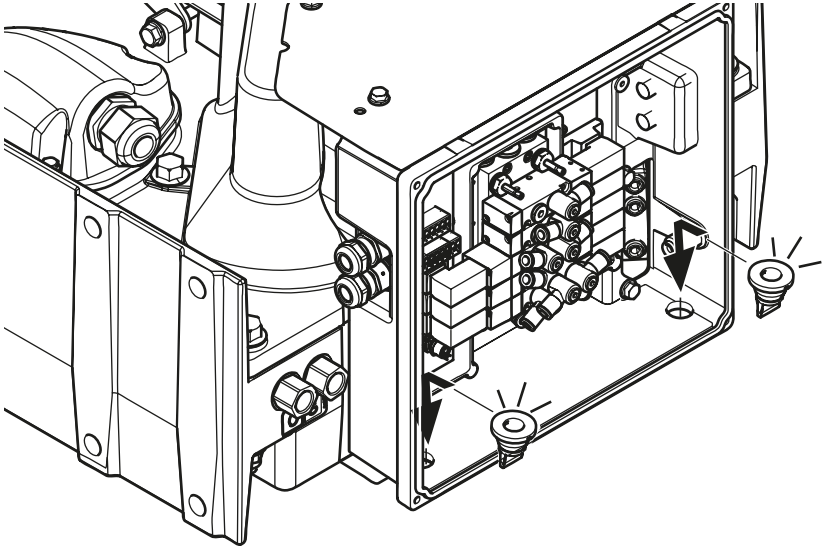

4.

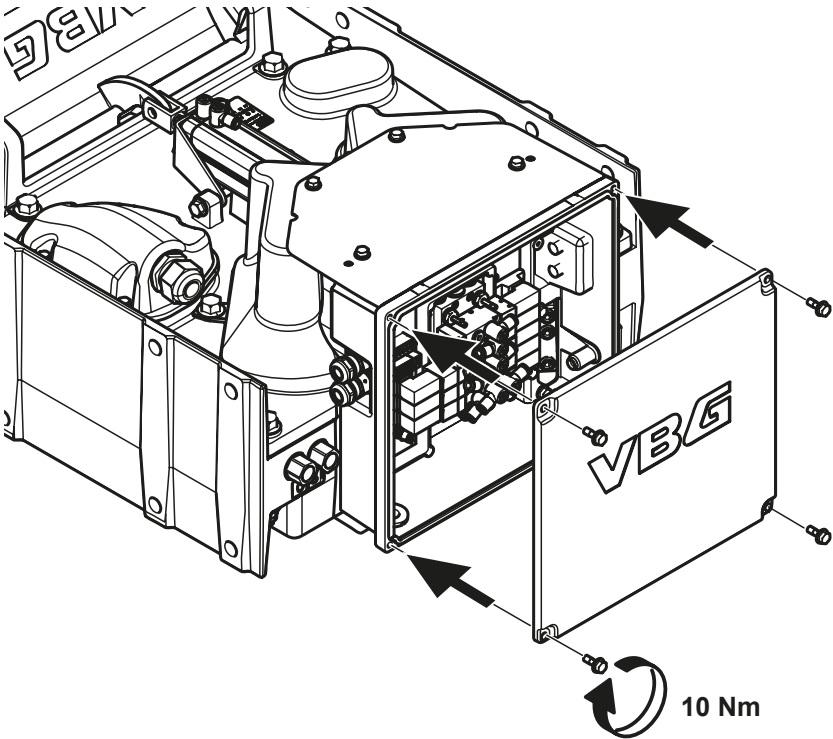



A series of 23 horizontal lines spaced evenly down the page, providing a template for writing.

Member of VBG Group

www.vbg.eu



The strong connection