

MOUNTING INSTRUCTION

2017-05-11 38-215300d

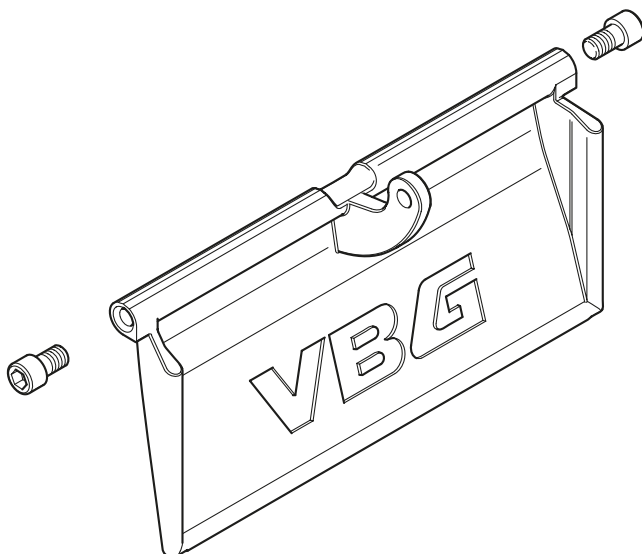

08-100500



- | | |
|--------------------------|---------------------------|
| DE Schiebersatz | LV Lūku komplekts |
| DK Lågesæt | NL Klepset |
| EE Klapikomplekt | NO Lukesett |
| FI Kansisarja | PL Zestaw klap |
| FR Kit de panneau | RU Комплект крышки |
| GB Panel kit | SE Lucksats |



Montageanleitung
Monteringvejledning
Asennusohje

Mounting instruction
Montāžas instrukcija
Monteringsanvisning

Instrukcja montażowa
Monteringsanvisning

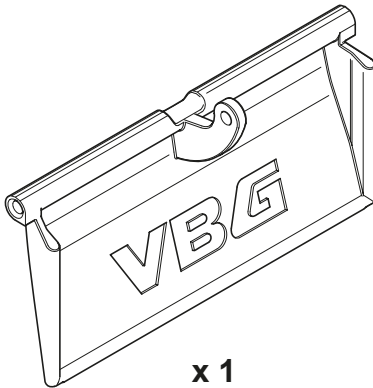
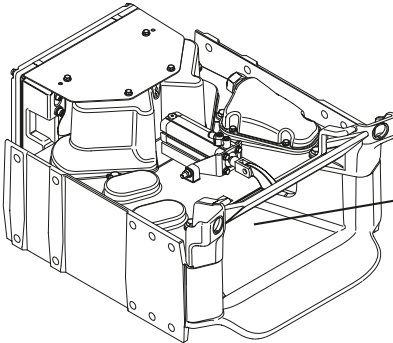

x 1



x 2

DE Allgemeines

Montage von Ersatzteil Schiebersatz. *Vor der Montage alle Teile identifizieren. Montage und Wartung müssen sorgfältig und fachmännisch durchgeführt werden. Die Anweisungen befolgen.* Nach der Montage müssen zur Funktionskontrolle eine An- und eine Abkupplung durchgeführt werden. Folgen Sie den Anweisungen unter „Ankuppeln“ und „Abkuppeln“ im Fahrerhandbuch.



Bei allen Arbeiten im Inneren der Kupplung müssen sowohl Druckluft- als auch Stromversorgung unterbrochen werden, um Verletzungen/Beschädigungen vorzubeugen.

DK Generelt

Montering af reservedelen Lågesæt. *Identificer alle dele før montering. Montering og servicering skal udføres omhyggeligt og håndværksmæssigt korrekt. Følg anvisningerne.* Efter montering skal der foretages en til- og frakobling mhp. at kontrollere funktionaliteten. Følg instruktionerne for "Tilkobling" og "Frakobling" som beskrevet i Førermanualen.



Ved alt arbejde inde i koblingen skal både luft og el afbrydes/slukkes aht. risikoen for skader.

EE Üldist

Varuos "Klapikomplekt" montaaži. *Identifitseerige enne montaaži kõik osad. Paigaldus ja hooldus tuleb teostada hoolikalt ja professionaalselt. Järgige juhiseid.* Pärast montaaži tuleb teostada üks sisse- ja väljalülitamine, et kontrollida seadme funktsioneerimist. Järgige Juhi manuaalis "Sisselülitamise" ja "Väljalülitamise" kohta antud juhiseid.



Igasuguste tööde korral liitmiku sees tuleb traumaohu tõttu nii õhu- kui ka elektriühendus katkestada/välja lülitada.

FI Yleistä

Varaosan Kansisarja asennus. *Tunnista kaikki osat ennen asennusta. Asennus ja huolto on suoritettava huolellisesti ja ammattimaisesti. Noudata ohjeita.* Asennuksen jälkeen toiminta on tarkastettava tekemällä irti- ja kiinnitykentä. Noudata Kuljettajan ohjekirjassa annettuja "Kiinnitykentä" ja "Irtikytkentä"-ohjeita.



Kaikkien kytkimeen liittyvien töiden ajaksi on tapaturmavaaran vuoksi, sekä paineilma- että sähkönsyöttö katkaistava/suljettava.

FR Généralités

Montage du kit de panneau de rechange. *Identifier toutes les pièces avant le montage. Le montage et l'entretien doivent être effectués avec le plus grand soin et selon des méthodes de professionnels. Suivre les instructions.* Après le montage, une manoeuvre d'accouplement et de désaccouplement doit être effectuée pour vérifier le fonctionnement. Suivre les instructions de « Accouplement » et « Désaccouplement » dans le Manuel du conducteur.



Lors de tout travail à l'intérieur du raccord, couper l'air et l'électricité pour éliminer tout risque de blessure.

GB General

Installation of spare part Panel kit. *Identify all parts before installation. Installation and service shall be carried out carefully and professionally. Follow the instructions.* Connect and disconnect after the installation to check functionality. Follow the instructions for "Connection and Disconnection" in the Driver Manual.



The air and power must be disconnected/switched off during all work on the coupling to prevent the risk of pinch injuries.

LV

Vispārēja informācija

Rezerves detaļu montāža Lūku komplekts. *Pirms montāžas identificējiet visas detaļas. Montāža un serviss ir jāveic rūpīgi un profesionāli. Sekojiet norādījumiem. Pēc montāžas pārbaudiet, vai darbojas savienojot un atvienojot. Sekojiet instrukcijām par „Pievienošanu” un „Atvienošanu” Vadītāja rokasgrāmatā.*



Lai neradītu risku, darba laikā savienojumā jābūt atslēgtam gan gaisa, gan elektriskajam savienojumam.

NL

Algemeen

Montage van het reserveonderdeel Klepset. *Identificeer alle onderdelen voor u gaat monteren. Montage en service moeten zorgvuldig en professioneel worden uitgevoerd. Volg de instructies. Na montage moet aan- en afgekoppeld worden om de functie te controleren. Volg de instructies voor “Aankoppeling” en “Afkoppeling” in het bestuursdershandboek.*



Bij alle werkzaamheden aan de koppeling moeten zowel de lucht als de elektriciteit onderbroken/uit zijn vanwege het risico van ongevallen.

NO

Generelt

Montering av reservedel Lukesett. *Identifiser alle deler før montering. Montering og service skal utføres nøyaktig og fagmessig. Følg anvisningene. Etter montering skal det foretas en til- og frakopling for å kontrollere funksjonen. Følg anvisninger for “Tilkopling” og “Frakopling” i Førerhåndboken.*



Ved alt arbeid inne i koplingen skal så vel luft som el brytes/slås av på grunn av risikoen for skade.

PL

Informacje ogólne

Montaż części zamiennej Zestaw klap. *Zapoznaj się z poszczególnymi częściami przed przystąpieniem do montażu. Czynności montażowe i serwisowe należy wykonywać dokładnie i fachowo. Stosuj się do instrukcji. Po zamontowaniu należy przyłączyć i odłączyć przyczepę w celu sprawdzenia działania. Stosuj się do instrukcji „Przyłączanie” i „Odłączanie” w Podręczniku dla kierowcy.*



W razie wykonywania jakichkolwiek czynności przy zaczepie należy odłączyć/wyłączyć zarówno dopływ powietrza, jak i prądu ze względu na ryzyko odniesienia obrażeń.

RU

Общая информация

Монтаж запасной части Комплект крышки. *Перед монтажом, проверьте наличие всех деталей. Монтаж и обслуживание должны осуществляться тщательно и профессионально. Следуйте указаниям. После монтажа, для контроля функциональности детали, необходимо произвести её включение и отключение. Следуйте инструкциям для операций “Включение” и “Выключение” в Руководстве для оператора.*



Для избегания риска повреждения, при любой работе внутри соединения, подача воздуха и электричества должна быть отключена.

SE

Allmänt

Montering av reservdel Lucksats. *Identifiera alla delar före montering. Montering och service skall utföras noggrant och fackmannamässigt. Följ anvisningarna. Efter montering skall en till- och fränkoppling göras för att kontrollera funktionen. Följ instruktioner för “Tillkoppling” och “Fränkoppling” i Förmanuolen.*



Vid allt arbete inne i kopplingen ska såväl luft som el brytas/stängas av på grund av skaderisken.

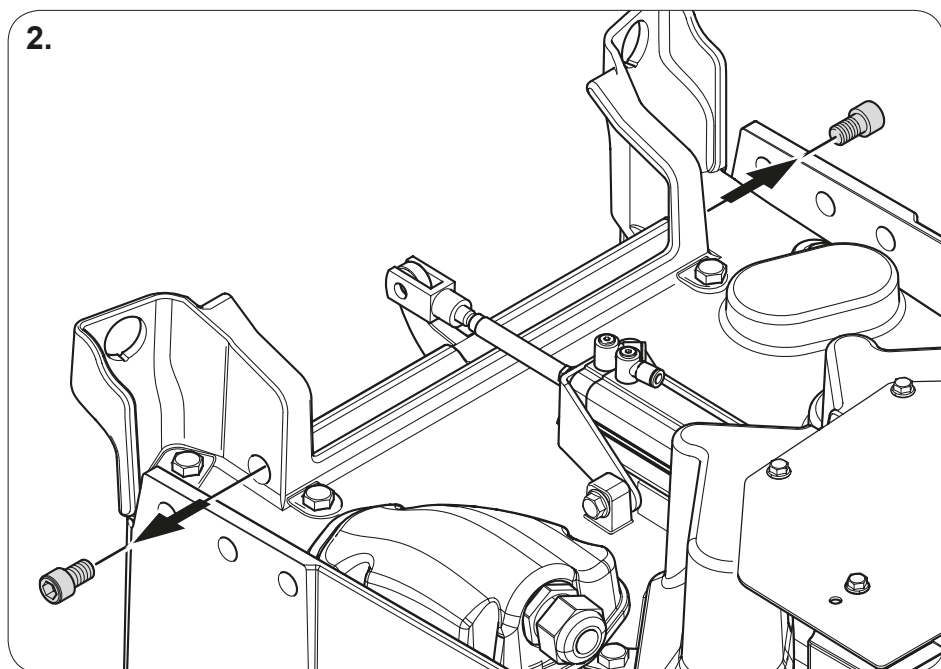
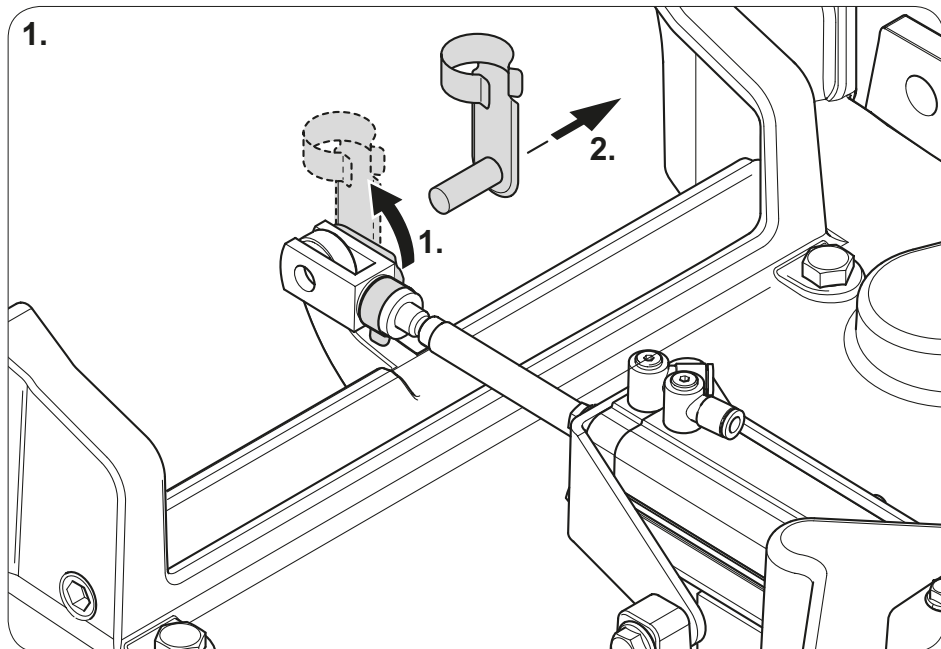

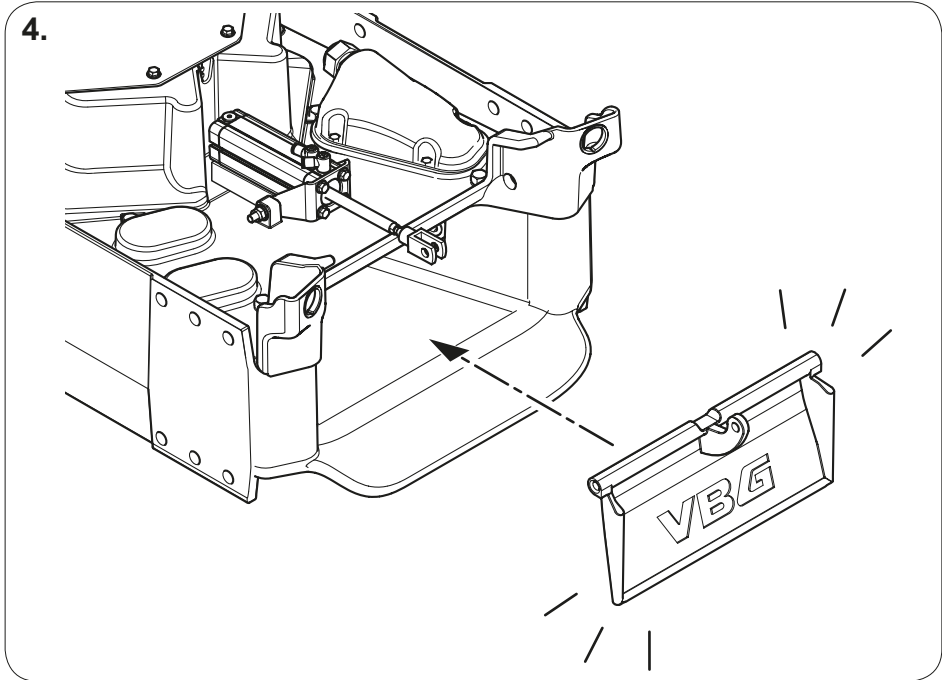
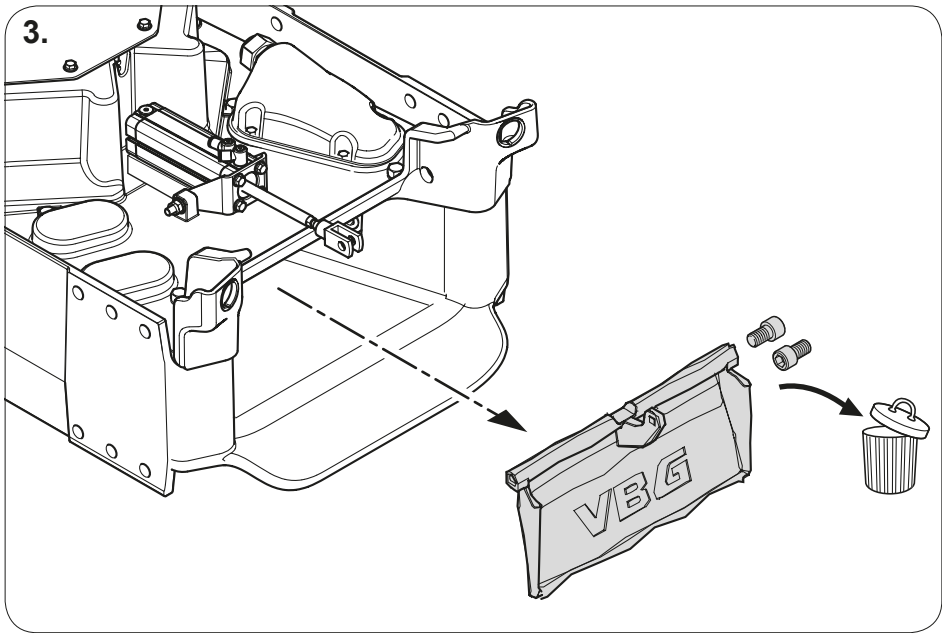

5.

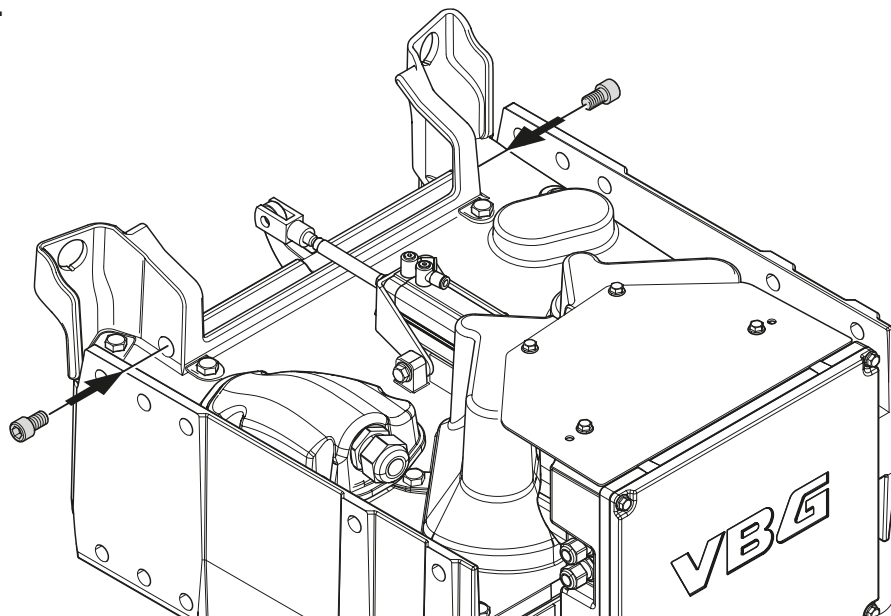

6.

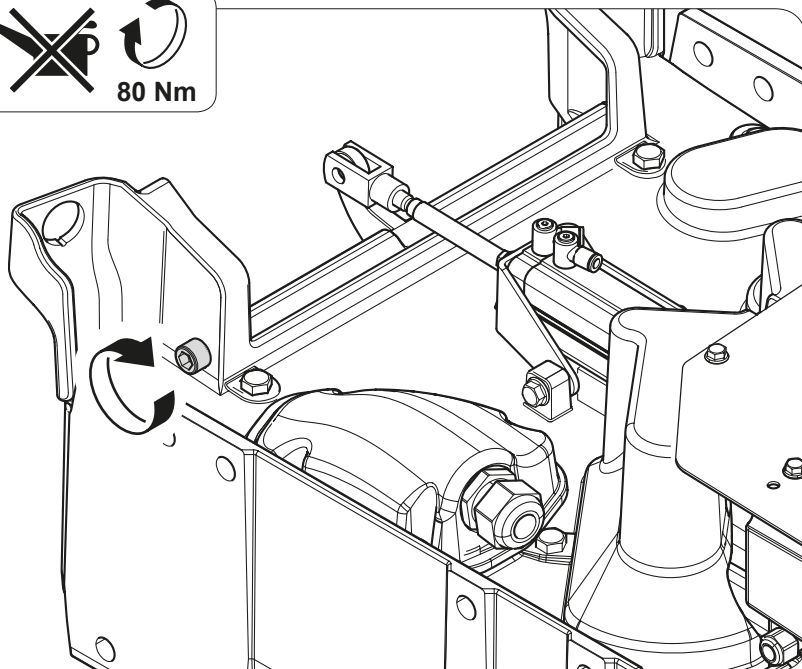

7.

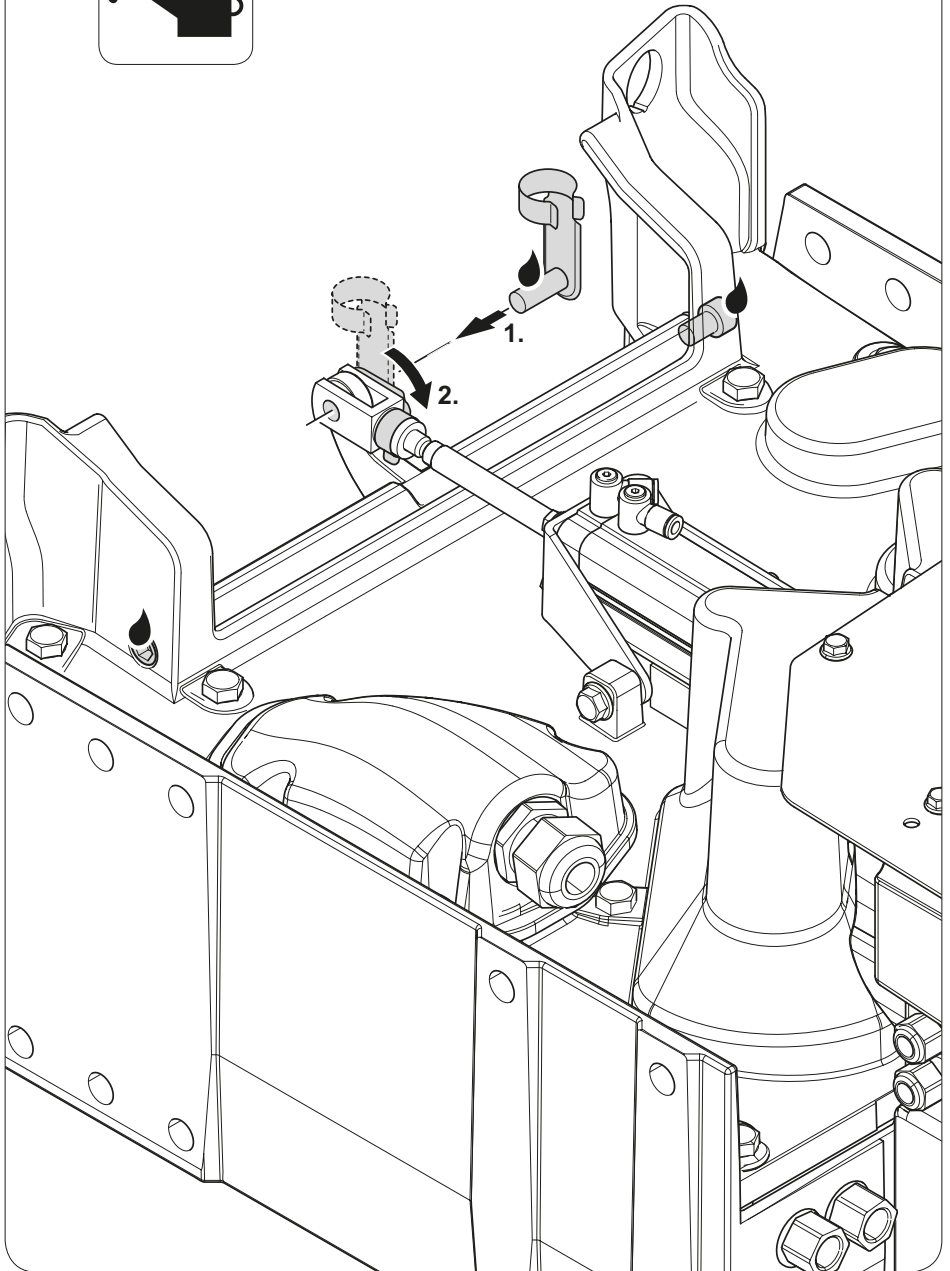
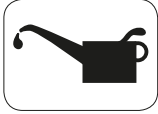

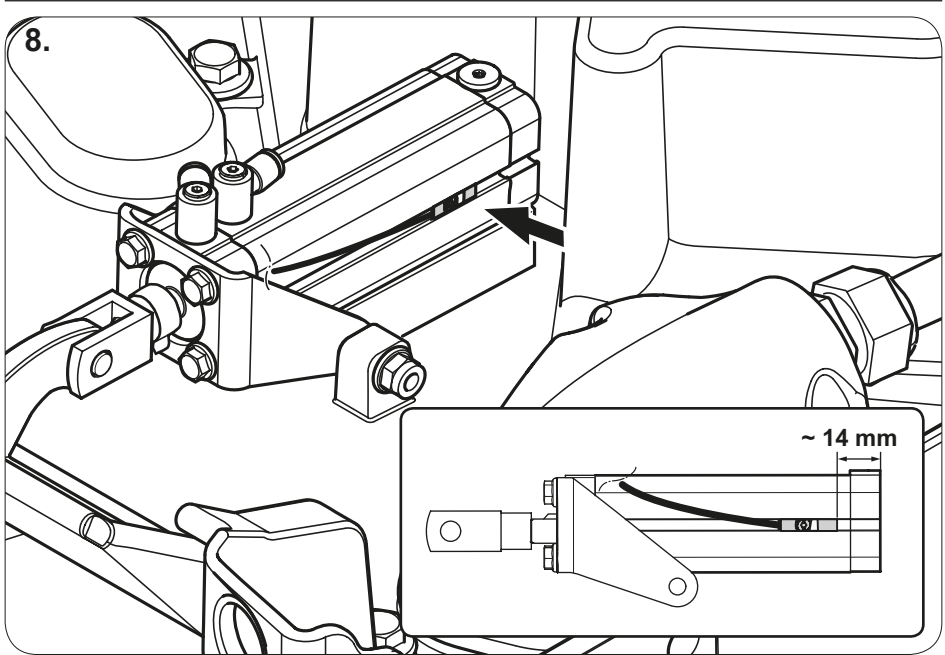

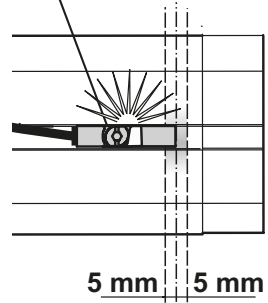
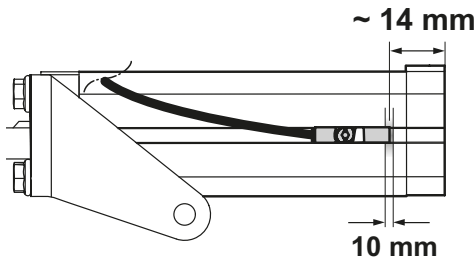
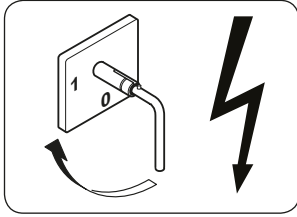

1.

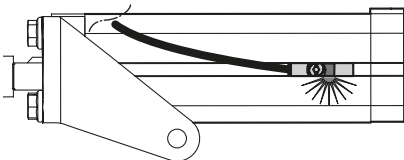
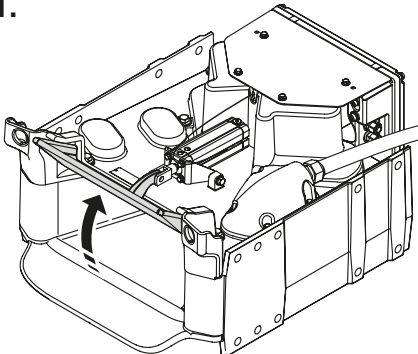

2.

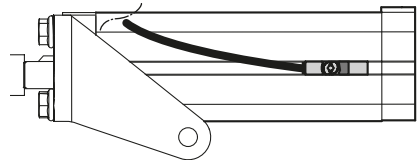
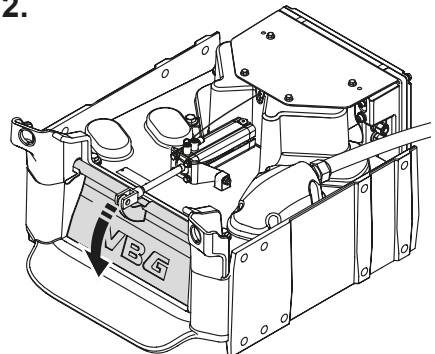

Member of VBG Group

www.vbg.eu



The strong connection